

2

اللغة العربية

1447 هـ - 25-26 م

منتصف ف2

تدريبات
دعم
وإثراء



يا رب انصر عبادك المؤمنين
وجندك الموحدين في كل مكان

القدس والأقصى ▼ حتماً ستعود

ملحوظة: هذه التدريبات لا تقني عن الكتاب المدرسي

الاسم / الصف/2-

التميز



النموذج الأول

أولاً: القراءة:

اقرأ نص " أجمل نخلة " ثم أجب عن الأسئلة التي تليه:

طَلَبَ أَحَدُ الْأَمْرَاءِ مِنْ عُمَالِ الزَّرَاعَةِ غَرْسَ الْأَشْجَارِ الْمُثْمِرَةِ فِي جَمِيعِ أَنْحَاءِ الْبِلَادِ
عِنْدَمَا حَلَّ الصَّيْفُ أَثْمَرَتِ الْأَشْجَارُ، وَتَمَتَّعَ الْأَطْفَالُ بِمَنْظَرِ الثَّمَارِ وَتَغْرِيدِ الْبَلَابِلِ وَالْعَصَافِيرِ.
ذَاتَ يَوْمٍ أَعْلَنَ الْأَمِيرُ عَنِ مُسَابَقَةِ (أَجْمَلُ نَخْلَةٍ) بَيْنَ الْأَطْفَالِ أَسْرَعَ الْأَطْفَالُ إِلَى الْمَشَاتِلِ لِشِرَاءِ الْفَسَائِلِ
الصَّغِيرَةِ.

التوثيق: منهج دولة قطر / 2025-2026

1 ضع ○ حَوْلَ رَمَزِ الْإِجَابَةِ الصَّحِيحَةِ:

أ - ما معنى كلمة " جميع " في جملة: (في جميع أنحاء البلاد)؟

1- كل

2- بعض

3- جزء

ب - ما جمع كلمة " نخلة " في جملة: (عن مسابقة أجمل نخلة)؟

1- نخلات

2- نخيلات

3- نخلتان

2 أكمل الفراغات الآتية بالكلمة المناسبة:

(الأشجار - الصغيرة - أجمل نخلة)

أ- ذات يوم أعلن الأمير عن مسابقة

ب- أسرع الأطفال إلى المشاتل لشراء الفسائل

3 ماذا حدث عندما حل الصيف؟

اقرأ نص " المرشد الصغير " ثم أجب عن الأسئلة التي تليه:

وَقَفَّتِ الْأُسْرَةَ عِنْدَ قِسْمِ النُّمُورِ وَالْأَسْوَدِ، وَأَسْرَعَ خَالِدٌ
نَحْوَ السِّيَاحِ يَنْظُرُ بِإِعْجَابٍ إِلَى الشُّبْلِ الصَّغِيرِ.
قَالَ الْأَبُ: ابْتَعِدْ يَا خَالِدُ، وَلَا تَقْتَرِبْ مِنَ السِّيَاحِ.

4

ضع حول رمز الإجابة الصحيحة:

أ ما مُضَادُّ كَلِمَةِ " أَسْرَعَ " فِي جُمْلَةٍ: (وَأَسْرَعَ خَالِدٌ نَحْوَ السِّيَاحِ)؟

أ أَبْطَأَ

ب تَوَقَّفَ

ج تَرَاوَعَ

ب ما جَمْعُ كَلِمَةِ " الْأَب " فِي جُمْلَةٍ: (قَالَ الْأَبُ)؟

أ الْأَبْوَابِ

ب الْأَبْوَاقِ

ج الْأَبَاءِ

أين وقفت الأسرة؟

5 ماذا استنفذت من المقطع السابق؟

1- الرفق بالحيوان.

2- الإعجاب بالحيوان.

3- الابتعاد عن الخطر.

أَكْمَلْ مِمَّا بَيْنَ الْقَوْسَيْنِ الْفَرَاقَاتِ الْآتِيَةَ:

6

- أ- معلمٌ نشيطٌ. (هَذَا - هَؤُلَاءِ - هَاتَانِ)
ب- عالمان بارعان. (هَذِهِ - هَذَانِ - هَؤُلَاءِ)
ج- طالبةٌ نشيطةٌ. (هُوَ - هِيَ - هُمْ)
د- عمال ماهرون. (هِيَ - هُما - هُمْ)

حَوِّلِ الْكَلِمَتَيْنِ الْآتِيَتَيْنِ مِنَ الْمُفْرَدِ إِلَى الْمُثَنَّى وَالْجَمْعِ:

7

المُفْرَدُ	المُثَنَّى	الْجَمْعُ
مهندس		
معلمة		



أَكْتُبْ ظَرْفَ الْمَكَانِ الْمُنَاسِبِ فِي الْفَرَاغِ التَّالِي:

8

القطعة الكرسي.

ثَانِيًا: التَّحْلِيلُ الصَّوْتِيُّ وَالتَّرْكِيبُ:

9

(أ) حَلِّلِ الْكَلِمَتَيْنِ الْآتِيَتَيْنِ إِلَى مَقَاطِعِ:

الفَرْدُ	←			
كَبَابٌ	←			

(ب) ركب المقاطع الآتية لتكون كلمتين لهما معنى:

	←	ل	جا	س
	←	ث	مع	ج

عبر عن الصورة التالية بجملة مفيدة لا تقل عن ثلاث كلمات:

10



بِالاستعانة بالصُّورِ الآتية، اكتب قصَّةً قصيرةً عن "زيارة حديقة الحيوانات" مستخدماً

أدوات الربط المناسبة: (و / ثم / ف / وأخيراً / وفي النهاية)



.....

.....

.....

.....



.....

.....

.....

.....

النص الأول: اقرأ نص " المرشد الصغير " ثم أجب عن الأسئلة التي تليه:

زار خالدٌ وأُسْرَتُهُ حَديقَةَ حَيواناتٍ مَشْهُورَةٍ أَثناءَ سَفَرِهِمْ إِلَى الخَارِجِ.
وَعِنْدَ المَدْخَلِ وَزَعِ المَوْظَفِ خَريطَةٌ تُوضِّحُ مَوَاقِعَ الحَيواناتِ وَأَمَكانَ
الاسْتِراحَةِ.

التوثيق: منهج نولة قطر / 2022-2023

1 ضع ○ حَوْلَ رَمَزِ الإِجابَةِ الصَّحِيحَةِ:

أ - ما مَعْنَى كَلِمَةِ " مشهورة " في جُمْلَةٍ: (حديقة حيوانات مشهورة)؟

1- معروفة

2- مجهولة

3- صغيرة

ب- ما مُفْرَدُ كَلِمَةِ " الحَيواناتِ " في جُمْلَةٍ: (تُوضِّحُ مَوَاقِعَ الحَيواناتِ)؟

1- الحموان

2- الحيمان

3- الحيوان

2 أَكْمِلِ الفَرَاغَاتِ الآتِيَةَ بِالكَلِمَةِ المُناسِبَةِ:

(الأشجار - مشهورة - وزع)

1- زار خالد وأسرته حديقة حيوانات

2- الموظف خريطة.

3 ما فائدة الخريطة لزوار حديقة الحيوان؟

3

اقرأ نص " راشد والحاسوب " ثم أجب عن الأسئلة التي تليه:

عَلَيْكَ أَنْ تُنَظِّمَ وَقْتَكَ، وَتُخَصِّصَ
وَقْتًا أَطْوَلَ لِلدِّرَاسَةِ وَالْإِجْتِهَادِ،
وَوَقْتًا لِلْعِبِّ، وَمُمَارَسَةِ الْهَوَايَاتِ.

ضع ○ حول رمز الإجابة الصحيحة:

4

أ ما مُضَادُّ كَلِمَةِ " أطول " في جُمْلَةٍ: (وتُخَصِّصَ وَقْتًا أَطْوَلَ لِلدِّرَاسَةِ)؟

أ أقصر

ب قصارى

ج أقاصر

ب ما مُفْرَدُ كَلِمَةِ " الهوايات " في جُمْلَةٍ: (... ممارسة الهوايات)؟

أ الهاوية

ب الهواية

ج الهواء

5 لماذا خَصَّ راشد وقتًا أطول للدراسة؟

5

6

مَادَا اسْتَفَدْتِ مِنَ الْمَقْطَعِ السَّابِقِ؟

- 3- الاهتمام أكثر بالدراسة.
4- الاهتمام أكثر باللعب.
5- الاهتمام أكثر بالهوايات.

7

ثَانِيًا: التَّحْلِيلُ الصَّوْتِيُّ وَالتَّرْكِيبُ:

(أ) حَلِّ الكَلِمَتَيْنِ الْآتِيَتَيْنِ إِلَى مَقَاعِ:

				←	المَلْبَسُ
				←	الصَّفَاءُ

(ب) رَكِّبِ المَقَاعِ الْآتِيَةَ لِتَكُونَ كَلِمَتَيْنِ لِهَمَا مَعْنَى:

	←	عُ	مُو	مَسْ
	←	بَ	رَ	شَ

ثالثاً: الأنماط اللغوية:

أَكْمَلْ مِمَّا بَيْنَ الْقَوْسَيْنِ الْفَرَاقَاتِ الْآتِيَةِ:

8

- أ- طالبٌ مجتهدٌ. (هَذَا - هَؤُلَاءِ - هَاتَانِ)
- ب- لاعبانِ ماهرانِ. (هَذِهِ - هَذَانِ - هَؤُلَاءِ)
- ج- فتاةٌ طيبةٌ. (هُوَ - هِيَ - هُمُ)
- د- لاعبونِ بارعونِ. (هِيَ - هُمَا - هُمُ)

حَوِّلِ الْكَلِمَتَيْنِ الْآتِيَتَيْنِ مِنَ الْمُفْرَدِ إِلَى الْمُثَنَّى وَالْجَمْعِ:

9

المُفْرَدُ	المُثَنَّى	الْجَمْعُ
نَمْرٌ		
مُدْرَسَةٌ		

رابعاً: التعبير الكتابي:

عبر عن الصورة التالية بجملة مفيدة لا تقل عن ثلاث كلمات:

10



بِالاسْتَعَانَةِ بِالصُّورِ الْآتِيَةِ، اَكْتُبْ قِصَّةً قَصِيرَةً عَنِ "سَالِمِ وَطَبِيبِ الْأَسْنَانِ" مُسْتَعْمِلًا

مِنَ أَدْوَاتِ الرِّبْطِ: (و / ثَم / ف / وَأَخِيرًا / وَفِي النِّهَايَةِ)

أَدْوَاتِ الرِّبْطِ الْمُنَاسِبَةِ:

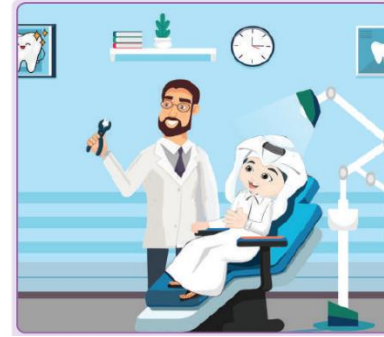

اقرأ نصَّ " أجمل نخلة " ثمَّ أجب عن الأسئلة التي تليه:

اهْتَمَّ حَسَنٌ بِفَسِيلَتِهِ؛ فَكَانَ يُغَطِّيهَا فِي اللَّيْلِ الْبَارِدِ، وَيُظَلِّلُهَا مِنْ حَرَارَةِ الشَّمْسِ، وَيُزِيلُ
الْأَعْشَابَ الضَّارَّةَ مِنْ حَوْلِهَا. بَعْدَ سَنَةٍ فَازَ حَسَنٌ، وَكَانَتْ نَخْلَتُهُ أَجْمَلَ نَخْلَةٍ.
أَثْنَى الْأَمِيرُ عَلَيْهِ وَسَلَّمَهُ الْجَائِزَةَ. سُرَّ حَسَنٌ بِجَائِزَتِهِ، وَقَرَّرَ التَّبَرُّعَ بِهَا لِشِرَاءِ الْمَزِيدِ مِنَ
الْغِرَاسِ وَزِرَاعَتِهَا.

التوثيق: منهج دولة قطر / 2023-2024

1 أ ما مُضَادُّ كَلِمَةِ " اهْتَمَّ " فِي جُمْلَةٍ: (اهتم حسنُ بفصيلته)؟

أ ساعد

ب أخذ

ج أهمل

ب ما جمع كَلِمَةِ " جائزة " فِي جُمْلَةٍ: (سُرَّ حسنٌ بجائزته)؟

أ جوائز

ب جواهر

ج جنائز

ج ما مضاد كَلِمَةِ " أجمل " فِي جُمْلَةٍ: (وكانت نخلتُهُ أَجْمَلَ نَخْلَةٍ)؟

أ أكبر

ب أفضل

ج أقبح

2

أَكْمِلِ الْفَرَاقَاتِ الْآتِيَةَ بِالْكَلِمَةِ الْمُنَاسِبَةِ:

(الْأَشْجَارُ - الْبَارِدُ - أَثْنَى)

- 1- كَانَ يَغْطِيهَا فِي اللَّيْلِ
- 2- الْأَمِيرُ عَلَى حَسَنٍ وَسَلَّمَهُ الْجَائِزَةَ

ماذا قرّر حسن أن يفعل بجائزته؟

اقرأ نصّ " المرشد الصغير " ثمّ أجب عن الأسئلة التي تليه:

عَاتِبَتْهُ أُمُّهُ، وَقَالَتْ: تَوَقَّعْتُ تَدْنَى دَرَجَاتِكَ؛
فَأَنْتَ تَظُلُّ سَاعَاتٍ طَوِيلَةً تَلْعَبُ أَمَامَ
الْحَاسُوبِ، وَلَا تَسْتَمِعُ لِلنَّصِيحَةِ.

ضع ○ حول رمز الإجابة الصحيحة:

3

أ ما مُضَادُّ كَلِمَةِ " أَمَامَ " فِي جُمْلَةٍ: (أمام الحاسوب)؟

أ خلف

ب فوق

ج تحت

ب ما مَفْرَدُ كَلِمَةِ " سَاعَاتٍ " فِي جُمْلَةٍ: (ساعات طويلة)؟

أ ساعاتات

ب ساعتان

ج ساعة

4 لماذا عاتبته أمه؟

5 مَاذَا اسْتَفَدْتَ مِنَ الْمَقْطَعِ السَّابِقِ؟

3- نهمل الدراسة.

4- نسمع النصيحة.

5- لا نطيع الوالدين.

6 ثانِيًا: التَّحْلِيلُ الصَّوْتِيُّ وَالتَّرْكِيبُ:

(أ) حَلِّلِ الْكَلِمَتَيْنِ الْآتِيَتَيْنِ إِلَى مَقَاطِعَ:

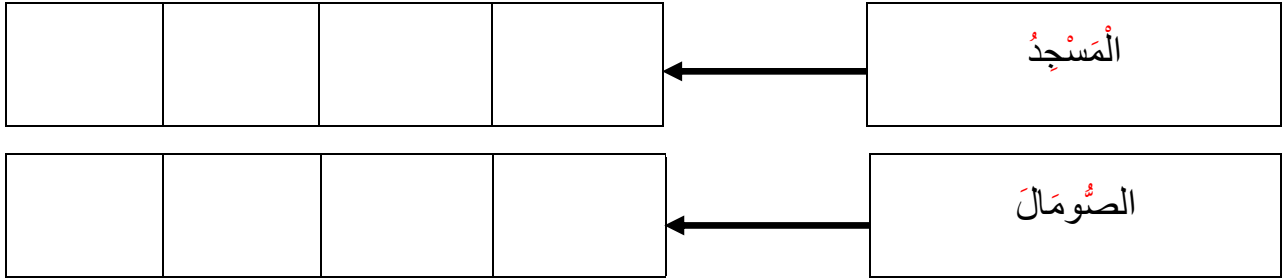

(ب) رَكِّبِ الْمَقَاطِعَ الْآتِيَةَ لِتَكُونَ كَلِمَتَيْنِ لِهَما مَعْنَى:

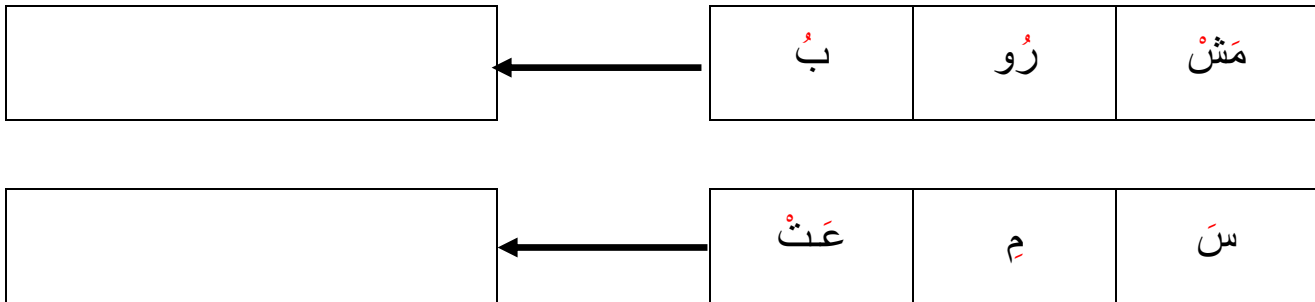

ثالثاً: الأنماط اللغوية:

أَكْمَلْ مِمَّا بَيْنَ الْقَوْسَيْنِ الْفَرَاعَاتِ الْآتِيَةِ:

7

- أ- أسدٌ جُور (هذا - هؤلاء - هاتان)
- ب- صانعانِ بارعانِ. (هذه - هذان - هؤلاء)
- ج- زرافةٌ طويلةٌ. (هو - هي - هم)
- د- معلمون مجتهدون. (هي - هما - هم)

حَوِّلِ الْكَلِمَتَيْنِ الْآتِيَتَيْنِ مِنَ الْمُفْرَدِ إِلَى الْمُثْنِيِّ وَالْجَمْعِ:

8

الْمُفْرَدُ	الْمُثْنِيُّ	الْجَمْعُ
فنانٌ		
سيارةٌ		



اكتب ظرف المكان المناسب في الفراغ التالي:

9

البنْتُ الطَّاولَةِ.

(أ) حلّ الكلمتين الآتيتين إلى مقاطع:

				←	المَبَيْتُ
--	--	--	--	---	------------

				←	النَّحْلَاتُ
--	--	--	--	---	--------------

(ب) رَكِّب المقاطع الآتية لتكون كلمتين لهما معنى:

	←	دُ	جَا	مَا
--	---	----	-----	-----

	←	لُ	مَ	جَبَا
--	---	----	----	-------

رابعًا: التعبير الكتابي:

عبر عن الصورة التالية بجملة مفيدة لا تقل عن ثلاث كلمات:



بِالاستعانة بالصُّورِ الآتية، اكتب قصَّةً قَصِيرَةً عَن قصة (حمد وفهد) مستخدماً أدوات

الربط المناسبة:

من أدوات الربط: (و / ثم / ف / وأخيراً / وفي النهاية)



.....

.....

.....

.....



.....

.....

.....

.....

اقرأ نص " المزارع الصغير " ثم أجب عن الأسئلة التي تليه:

في قلب ريفنا العربي، غرس سالم بذور الزهور الملونة داخل وعاء فخاري مملوء بالتربة الخصبة. وضعها بعناية تحت أشعة الشمس الذهبية، وكان يراقبها كل صباح بلهفة وحماس كبيرين، لكن الأرض ظلت صامتة وجافة؛ فقد نسي في زحمة انشغاله أهمية الماء، فماتت البذرة عطشا قبل أن تبدأ حياتها.

ضع علامة (✓) جانب العبارة الصحيحة، وعلامة (×) جانب العبارة غير الصحيحة:

1

أ- وضع سالم النبات تحت أشعة الشمس الذهبية. ()

1

ب- ماتت البذرة عطشا قبل أن تبدأ حياتها. ()

2 ما الفكرة العامة للنص الذي استمعت إليه؟

2

أ خصوبة التربة.

ب مراقبة سالم للبذور.

ج أهمية الماء للبذور.

1