

# فهرس المحتويات

١. أنشطة في الخلية	الفصل السابع	الوحدة الرابعة
٢. انقسام الخلية وتكاثرها		
٣. مادة الوراثة DNA	الفصل الثامن	
٤. علم الوراثة		
٥. الحركة	الفصل التاسع	الوحدة الخامسة
٦. التسارع		
٧. الزخم والتصادمات		
٨. القانون الأول والثاني لنيوتن في الحركة	الفصل العاشر	
٩. القانون الثالث لنيوتن		
١٠. التيار الكهربائي	الفصل الحادي عشر	الوحدة السادسة
١١. الدوائر الكهربائية		
١٢. الخصائص العامة للمغناطيس	الفصل الثاني عشر	الوحدة السابعة
١٣. الكهرومغناطيسية		

## □ ( الدرس الأول : أنشطة في الخلية ) □

## □ مقدمة :

- يمتاز الغشاء البلازمي بالنفذية الاختيارية
- النفذية الاختيارية هي السماح بمرور بعض المواد من وإلى الخلية بينما يمنع مواد أخرى
- الميتوكوندريا تمد الخلية بالطاقة فهي مصدر إنتاج الطاقة

## ◀ النقل في الخلية ينقسم إلى نوعان :

① النقل السلبي

② النقل النشط

## ◀ أولاً : النقل السلبي

[ هو نقل المواد عبر الغشاء البلازمي دون الحاجة إلى الطاقة ] وينقسم إلى ثلاث أنواع حسب المواد

الانتشار	[ هو انتقال الجزيئات من التركيز المرتفع إلى التركيز المنخفض ]
الخاصية الاموزية ( انتشار الماء )	[ هو انتقال الماء عبر الغشاء البلازمي من التركيز المرتفع إلى التركيز المنخفض ]
الانتشار المدعوم	[ هو إدخال بعض المواد إلى داخل الخلية عبر الغشاء البلازمي بمساعدة بعض البروتينات الموجودة في الغشاء البلازمي ( البروتينات الناقلة ) ]

## • ملاحظة :

- عند الاتزان يتوقف انتقال المواد من وإلى الخلية
- تعريف الاتزان : [ هو تساوي العدد النسبي للجزيئات في منطقتين ]

## ◀ ثانياً : النقل النشط

[ هو نقل المواد عبر الغشاء البلازمي مع وجود الطاقة ]

## ◀ البلعمة والإخراج الخلوي :-

البلعمة	• تعريف البلعمة : [ هو إدخال المواد عن طريق انثناء الغشاء البلازمي وانغلاقه على نفسه مكون فجوة ] - تحدث البلعمة في الكائنات وحيدة الخلية - تحدث البلعمة عندما تكون الجزيئات كبيره لا يمكن نقلها بطرق النقل السلبي
الإخراج الخلوي	• تعريف الإخراج الخلوي : [ هو إخراج المواد إلى خارج الخلية عن طريق اندماج الفجوة مع الغشاء البلازمي ] - الإخراج الخلوي عكس عملية البلعمة

## ◀ الحصول على الطاقة واستخدامها :-

- تعريف عمليات الايض : [ هي تفاعلات كيميائية تحدث في خلايا المخلوقات الحية ]
- تشارك ( الإنزيمات ) في عمليات الايض بتحويل الجزيئات الكبيرة إلى جزيئات صغيرة دون أن تتغير

## ■ أنواع الكائنات الحية حسب التغذية

منتجات	[ هي التي تصنع غذائها بنفسها ]
مستهلكات	[ هي التي لا تستطيع صنع غذاءها بنفسها وتعتمد في تغذيتها على المنتجات ]

## ■ البناء الضوئي :

- تعريفه : [ هو تحويل طاقة الضوء إلى طاقة كيميائية ]
- تحدث عملية البناء الضوئي في المنتجات

## ■ تصنيع الكربوهيدرات

تقوم مادة الكلوروفيل مع غاز ثاني أكسيد الكربون والماء والضوء الممتص بصنع السكر حسب المعادلة التالية :

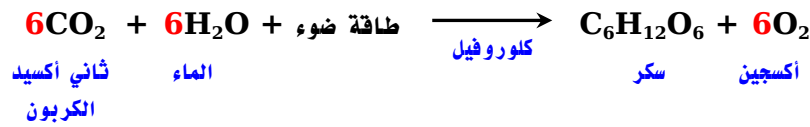

## ■ تخزين الكربوهيدرات :

يخزن السكر الزائد على هيئة نشا أو مواد كربوهيدراتيه تستعملها في النمو والاستمرار في الحياة

## ■ التنفس الخلوي وتحليل الكربوهيدرات :

- تعريف التنفس الخلوي : [ هو عملية من التفاعلات الكيميائية تحلل فيها جزيئات الغذاء المعقدة إلى جزيئات بسيطة وينتج عنها طاقة ]
- يحدث التنفس الخلوي بوجود الأكسجين
- يحدث في الميتوكوندريا
- تعتبر الكربوهيدرات أكثر المواد قابلية للتحلل في الخلية
- في التنفس الخلوي يتم تحويل الكربوهيدرات إلى جلوكوز ومن ثم تحويل كل جزئ من الجلوكوز إلى جزئين بسيطين
- ينتج عن هذا التحلل تحرر طاقة نتيجة كسر الروابط

## ■ التخمر :

- تعريف التخمر: [ هي عملية الحصول على الطاقة المخزنة في جزيئات السكر دون وجود الأكسجين ]
- تحدث عملية التخمر في السيتوبلام
- ينتج عن عملية التخمر ( حمض اللاكتيك ) أو ( كحول وثاني أكسيد الكربون )
- تتركب حمض اللاكتيك في العضلات يؤدي إلى شد وألم عضلي

## ■ العلاقة المتبادلة بين العمليات ( البناء الضوئي ، التنفس الخلوي )

- في عملية البناء الضوئي يكون السكر والأكسجين كنواتج
- في التنفس الخلوي يكون الماء وثاني أكسيد الكربون كنواتج
- عملية البناء الضوئي عكس التنفس الخلوي
- نواتج إحدى العمليات تستهلك في العملية الأخرى [ أي أن ما ينتج عن البناء الضوئي يستهلك في التنفس الخلوي وما ينتج في التنفس الخلوي يستهلك في البناء الضوئي ]

## ( الدرس الثاني : انقسام الخلية ونكاتها ) □

## أهمية انقسام الخلية :

١- النمو

٢- التكاثر

٣- تعويض الخلايا التالفة

## دورة الخلية :

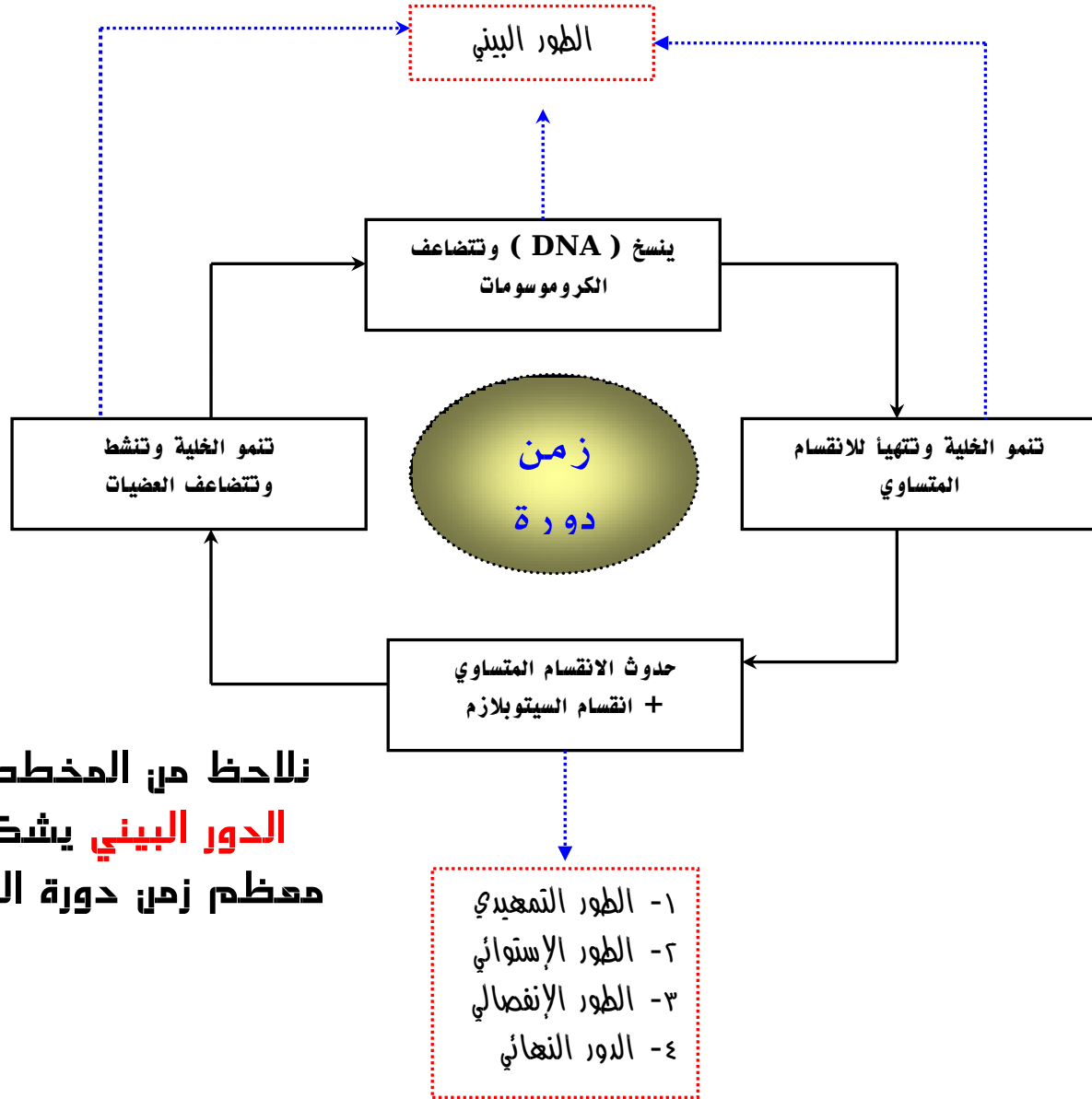

نلاحظ من المخطط أن  
الدور البيئي يشكل  
معظم زمن دورة الخلية

## ■ ملاحظة :

[ زمن دورة كل خلية تختلف باختلاف الخلية ]

• مثال :

- خلية نبات الفول تستغرق دورتها ١٩ ساعة
- خلايا أجنة الحيوانات تتم دورتها بسرعة كبيرة ٢٠ دقيقة فقط
- بعض خلايا جسم الإنسان فتستغرق ١٦ ساعة. والبعض الآخر من الخلايا تعيد دورتها باستمرار ( مثل خلايا الجلد والعظام )

- الكروموسوم غير المتضاعف يتكون من سلسلة واحدة ( شريط واحد ) من [ DNA ]
- الكروموسوم المتضاعف يتكون من سلسلتان متماثلتان ( شريطان ) من [ DNA ]
- ( السنتروميير ) = الجزء المركزي وهي منقطة تربط السلسلتان المتماثلتان من [ DNA ]
- في الكروموسوم المتضاعف كل سلسلة تسمى بـ [ كروماتيد ] أي أنه يتألف من زوج من الكروماتيدات

هناك نوعين من الخلايا في الكائن الحي متعدد الخلايا حقيقة النواة

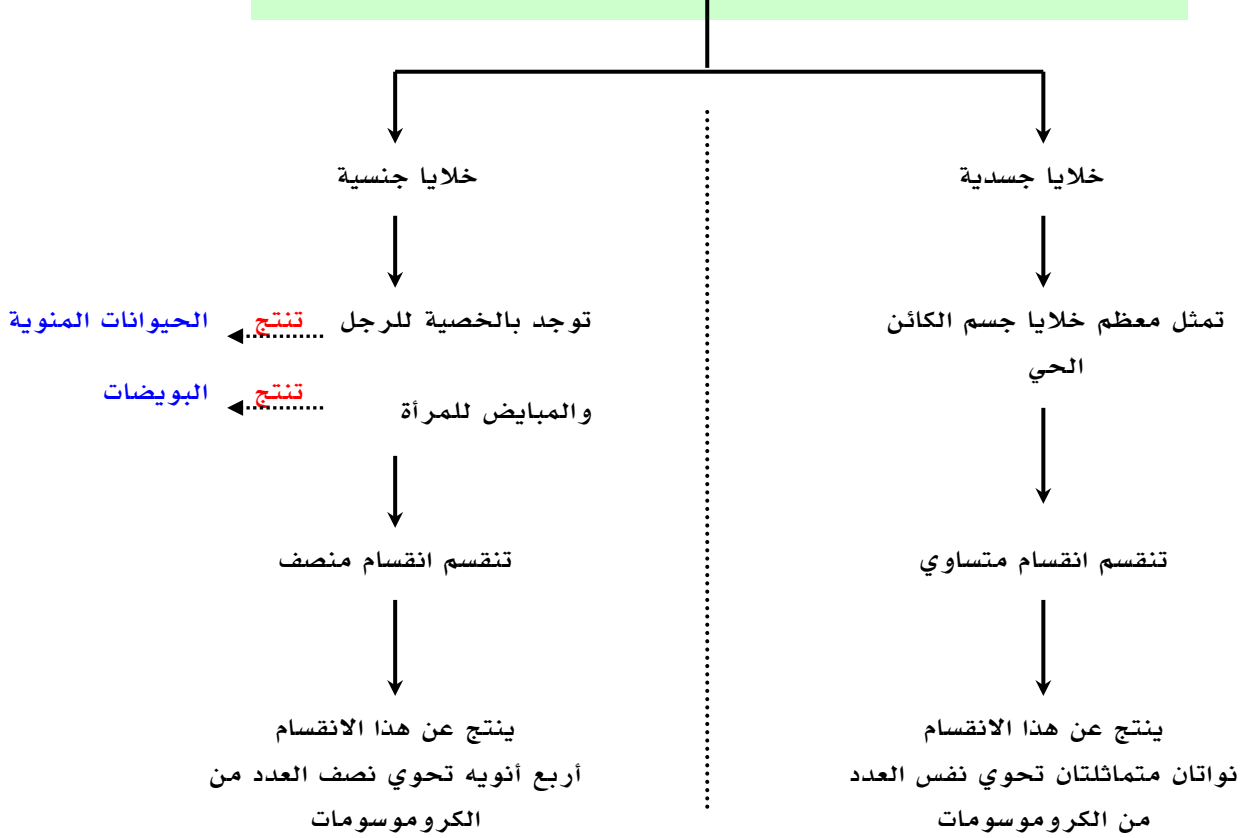

أولاً: الانقسام المتساوي :

- تعريف الانقسام المتساوي : [ هو انقسام النواة إلى نواتان متماثلتان ]
- تعريف الكروموسوم : [ هو تركيب في النواة يحوي على المادة الوراثية ]
- مراحل الانقسام المتساوي :
- تتضاعف الكروموسومات في الطور البييني ثم تبدأ بالانقسام خلال أربع أطوار حسب الجدول التالي :

الأطوار التي تم بها الخلية	أهم ما يميز كل طور
١- الطور التمهيدي	<ul style="list-style-type: none"> <li>• تتلاشى النوية والغشاء النووي</li> <li>• تتحرك المريكزات إلى أقطاب الخلية</li> <li>• تبدأ خيوط المغزل في التشكل</li> </ul>
٢- الطور الإستوائي	<ul style="list-style-type: none"> <li>• تصطف الكروموسومات في منتصف الخلية</li> <li>• تبدأ خيوط المغزل بالالتصاق بالسنتروميير</li> </ul>
٣- الطور الإنفصالي	<ul style="list-style-type: none"> <li>• تنكمش خيوط المغزل</li> <li>• ينفصل السنتروميير</li> <li>• تنفصل الكروماتيدات عن بعضها وتسمى بعد ذلك بالكروموسومات</li> </ul>
٤- الطور النهائي	<ul style="list-style-type: none"> <li>• تبدأ خيوط المغزل في الاختفاء</li> <li>• ينقسم السيتوبلازم</li> <li>• ينتج نواتان متماثلتان بهما نفس العدد من الكروموسومات</li> </ul>

راجع الكتاب شكل ( ١٥ ) صفحة ( ٢٨ )  
والشكل يبين الأطوار التي يمر بها الانقسام المتساوي

• ظهور الصفيحة الخلوية في خلايا

• نتائج الانقسام المتساوي ( أهم مميزات الانقسام المتساوي ) :

١. ينتج عنه انقسام النواة
٢. ينتج عنه نواتان جديدتان متماثلتان تشبهان الخلية الأصلية وتحوي نفس عدد الكروموسومات
٣. تختفي الخلية الأصلية

◀ أنواع التكاثر:

هناك نوعين من التكاثر هما :

٢- تكاثر جنسي	١- تكاثر لا جنسي
- تعريفه : [ هو تكاثر يتطلب فردين لإنتاج أفراد تشترك في الصفات مع كلا الأبوين ]	- تعريفه : [ هو تكاثر يكون فيه المخلوق الحي قادر بمفرده على إنتاج فرد أو أكثر يحمل المادة الوراثية نفسها ]
 <p style="text-align: center;">التبرعم في الهيدرا</p>	<p>-درنات البطاطس -السيقان الجارية في نبات الفراولة -انشطار البكتيريا -التبرعم في الهيدرا -التجدد في الإسفنج ونجم البحر</p> <hr/> <p>• تعريف التبرعم : [ نمو برعم على جانب المخلوق الحي وانفصاله عندما يكبر ]</p> <p>• تعريف التجدد : [ هو إعادة بناء الأجزاء المدمرة والمفقودة من جسم المخلوق الحي ]</p>

- تعريف الحيوان المنوي : [ هو خلية جنسية ذكرية ناتجة عن الانقسام المنصف ويحوي نصف العدد من الكروموسومات ]
- تعريف البويضة : [ هو خلية جنسية أنثوية ناتجة عن الانقسام المنصف وتحوي نصف العدد من الكروموسومات ]
- تعريف الإخصاب : [ هو اندماج الحيوان المنوي مع البويضة ]
- تعريف البويضة المخصبة ( الزيجوت ) : [ هي خلية ناتجة عن اندماج الحيوان المنوي مع البويضة ]
- تعريف أحادي المجموعة الكروموسومية : [ هي الخلايا التي تحوي على نصف العدد من الكروموسومات ]
- تعريف ثنائي المجموعة الكروموسومية : [ هي الخلايا التي تحوي على أزواج من الكروموسومات ]

◀ ثانيًا: الانقسام المنصف :

- تعريف الانقسام المنصف : [ هي المراحل التي تمر بها الخلية الجنسية لينتج خلايا أحادية المجموعة الكروموسومية ]
- مراحل الانقسام المنصف : يمر بمرحلتين وكل مرحلة بأربع أطوار كالتالي :

المرحلة الأولى من الانقسام المنصف

أهم ما يميز كل طور	الأطوار التي تمر بها الخلية
<ul style="list-style-type: none"> <li>• تتلاشى النوية والغشاء النووي</li> <li>• تتحرك المريكزات إلى أقطاب الخلية</li> <li>• تبدأ خيوط المغزل في التشكل</li> <li>• تتجمع الكروموسومات في صورة أزواج</li> </ul>	١- الطور التمهيدي الأول
<ul style="list-style-type: none"> <li>• تصطف أزواج الكروموسومات في منتصف الخلية في مجموعتين متقابلتين</li> <li>• تبدأ خيوط المغزل بالالتصاق بالسنترومير</li> </ul>	٢- الطور الإستوائي الأول
<ul style="list-style-type: none"> <li>• تنكمش خيوط المغزل</li> <li>• ينفصل السنترومير</li> <li>• تنفصل أزواج الكروموسومات عن بعضها وتتحرك باتجاه أقطاب الخلية</li> </ul>	٣- الطور الإنفصالي الأول
<ul style="list-style-type: none"> <li>• تبدأ خيوط المغزل في الاختفاء</li> <li>• ينقسم السيتوبلازم</li> <li>• ينتج نواتان تحوي نصف العدد من الكروموسومات</li> </ul>	٤- الطور النهائي الأول

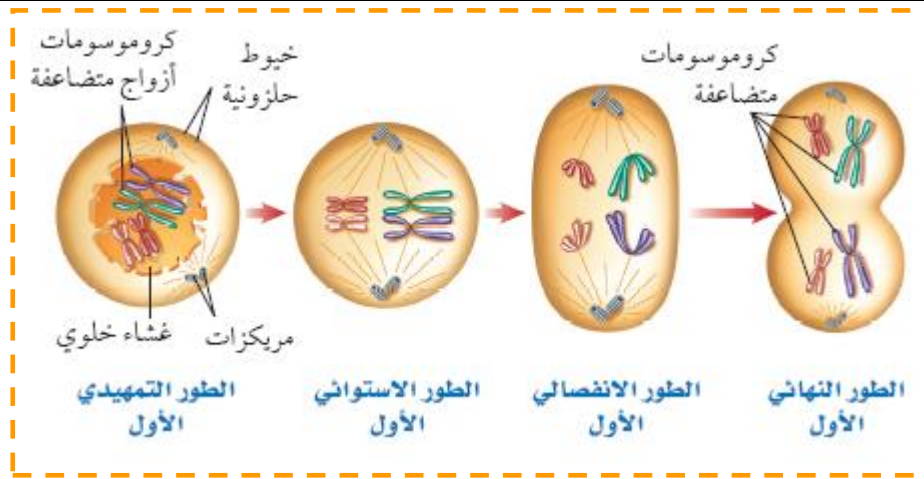

### المرحلة الثانية من الانقسام المنصف

الأطوار التي تتم بها الخلية	أهم ما يمر كل طور
١- الطور التمهيدي الثاني	<ul style="list-style-type: none"> <li>• تتلاشى النوية والغشاء النووي</li> <li>• تتحرك المريكزات إلى أقطاب الخلية</li> <li>• تبدأ خيوط المغزل في التشكل</li> </ul>
٢- الطور الإستوائي الثاني	<ul style="list-style-type: none"> <li>• تصطف الكروموسومات في منتصف الخلية</li> <li>• تبدأ خيوط المغزل بالالتصاق بالسنترومير</li> </ul>
٣- الطور الانفصالي الثاني	<ul style="list-style-type: none"> <li>• تنكمش خيوط المغزل</li> <li>• ينفصل السنترومير</li> <li>• تنفصل أزواج الكروماتيدات عن بعضها وتتحرك لأقطاب الخلية وتسمى بعد ذلك بالكروموسومات</li> </ul>
٤- الطور النهائي الثاني	<ul style="list-style-type: none"> <li>• تبدأ خيوط المغزل في الاختفاء</li> <li>• ينقسم السيتوبلازم</li> <li>• ينتج نواتان تحوي نفس العدد من الكروموسومات</li> </ul>

❑ ملاحظة هامة : المرحلة الثانية من الانقسام المنصف تشبه ما يحدث في الانقسام المتساوي

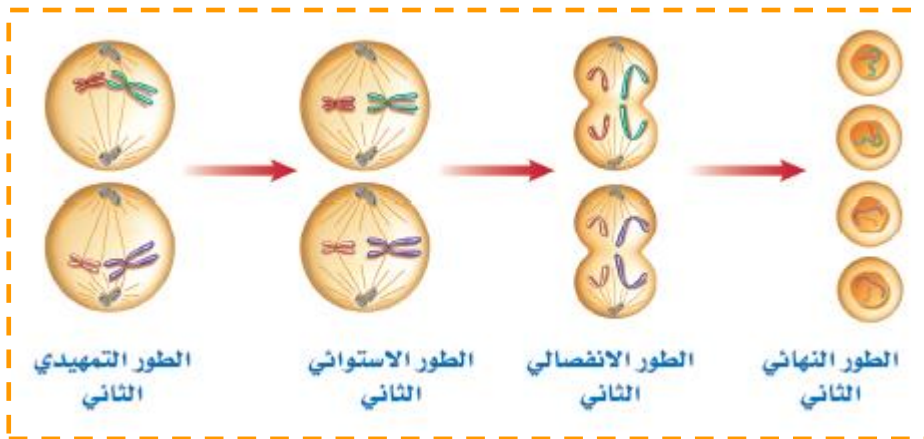

• أهم مميزات الانقسام المنصف :

١. يحدث في الخلايا الجنسية
٢. ينتج عنه أربع أئويه بكل نواة نصف العدد من الكروموسومات

• الانحرافات والخلل في الانقسام المنصف :

- يقصد بالانحرافات والخلل هو أن ينتج عن الانقسام المنصف خلايا جنسية تحوي على عدد أكبر أو أقل من الكروموسومات
- هذه الانحرافات شائعة الحدوث في النباتات قليلة الحدوث في الحيوان
- غالباً تموت البويضة المخصبة الناتجة عن هذه الخلايا الجنسية التي حدث فيها انحراف أو خلل
- لو نمت هذه البويضة فيكون عدد الكروموسومات في خلايا المخلوق الحي الناتج غير معتاد وهذا يؤدي إلى عدم نموه بشكل طبيعي

## ( الدرس الأول : مادة الوراثة DNA )

## ■ أولاً : الحمض النووي ( DNA )

تعريف	[ هو الحمض النووي الرايبوزي منقوص الأكسجين الذي يحمل المادة الوراثية ]										
	<p>يتركب من سلسلتان وكل سلسلة تتركب من :</p> <ol style="list-style-type: none"> <li>سكر خماسي الكربون منقوص الأكسجين</li> <li>مجموعة فوسفات</li> <li>قواعد نيتروجينية حسب الجدول التالي</li> </ol> <table border="1" data-bbox="459 504 798 750"> <thead> <tr> <th>الرمز</th> <th>القواعد النيتروجينية</th> </tr> </thead> <tbody> <tr> <td>A</td> <td>الأدينين</td> </tr> <tr> <td>G</td> <td>الجوانين</td> </tr> <tr> <td>C</td> <td>السايتوسين</td> </tr> <tr> <td>T</td> <td>الثايمين</td> </tr> </tbody> </table> <p>وفي هذي القواعد يرتبط الأدينين ( A ) مع الثايمين ( T ) والجوانين ( G ) مع السايتوسين ( C )</p>	الرمز	القواعد النيتروجينية	A	الأدينين	G	الجوانين	C	السايتوسين	T	الثايمين
	الرمز	القواعد النيتروجينية									
A	الأدينين										
G	الجوانين										
C	السايتوسين										
T	الثايمين										
<p>نسخ وتضاعف الـ ( DNA )</p> <ol style="list-style-type: none"> <li>تنفصل السلسلتان احدهما عن الاخرى</li> <li>ترتبط القواعد الجديدة بالقواعد الأصلية</li> <li>ينتج جزيئان جديدان من DNA</li> </ol>											

## ■ ثانياً : الحمض النووي ( RNA )

تعريف	[ هو حمض نووي يصنع داخل النواة وتستبدل فيه القاعدة النيتروجينية الثايمين باليوراسيل ]										
<p>تركيبية</p>	<ol style="list-style-type: none"> <li>سكر خماسي الكربون</li> <li>مجموعة فوسفات</li> <li>قواعد نيتروجينية حسب الجدول التالي :</li> </ol> <table border="1" data-bbox="459 1198 798 1444"> <thead> <tr> <th>الرمز</th> <th>القواعد النيتروجينية</th> </tr> </thead> <tbody> <tr> <td>A</td> <td>الأدينين</td> </tr> <tr> <td>G</td> <td>الجوانين</td> </tr> <tr> <td>C</td> <td>السايتوسين</td> </tr> <tr> <td>U</td> <td>اليوراسيل</td> </tr> </tbody> </table> <p>وفي هذي القواعد يرتبط الأدينين ( A ) مع الثايمين ( U ) والجوانين ( G ) مع السايتوسين ( C )</p>	الرمز	القواعد النيتروجينية	A	الأدينين	G	الجوانين	C	السايتوسين	U	اليوراسيل
	الرمز	القواعد النيتروجينية									
A	الأدينين										
G	الجوانين										
C	السايتوسين										
U	اليوراسيل										
	<table border="1" data-bbox="71 1512 1189 1691"> <thead> <tr> <th>أنواع ( RNA )</th> <th>الوظيفة</th> </tr> </thead> <tbody> <tr> <td>mRNA</td> <td>الرسول</td> </tr> <tr> <td>tRNA</td> <td>أخذ نسخة من الـ ( DNA ) وينتقل من النواة إلى السيتوبلازم</td> </tr> <tr> <td>rRNA</td> <td>نقل الأحماض الأمينية وترابطها لتكوين البروتين</td> </tr> <tr> <td></td> <td>تكوين الرايبوسومات</td> </tr> </tbody> </table>	أنواع ( RNA )	الوظيفة	mRNA	الرسول	tRNA	أخذ نسخة من الـ ( DNA ) وينتقل من النواة إلى السيتوبلازم	rRNA	نقل الأحماض الأمينية وترابطها لتكوين البروتين		تكوين الرايبوسومات
	أنواع ( RNA )	الوظيفة									
	mRNA	الرسول									
tRNA	أخذ نسخة من الـ ( DNA ) وينتقل من النواة إلى السيتوبلازم										
rRNA	نقل الأحماض الأمينية وترابطها لتكوين البروتين										
	تكوين الرايبوسومات										

## ■ مقارنة بين الحمض الـ ( DNA ) والحمض الـ ( RNA ) :

وجه المقارنة	حمض ( DNA )	حمض ( RNA )
عدد السلاسل	يتكون من سلسلتان	يتكون من سلسلة واحدة
مكان وجوده بالخلية	يوجد في النواة	يصنع في النواة وينتقل إلى السيتوبلازم
نوع السكر	سكر خماسي الكربون منقوص الأكسجين	سكر خماسي الكربون
القواعد النيتروجينية	يحتوي أربع قواعد هي : [ C , T , G , A ]	يحتوي أربع قواعد هي : [ C , U , G , A ]



## ■ الجين :

تعريفه : [ جزء من DNA المحمول على الكروموسوم والمسؤول عن تصنيع البروتين ]

## ■ الطفرة :

<p>[ هي تغير دائم في سلسلة الـ ( DNA ) المكون للكروموسوم في الخلية نتيجة انحراف في نسخ DNA مما ينتج عنه تصنيع بروتينات غير متطابقة ]</p>	<p>تعريفها</p>
<p>١- الأشعة السينية      ٢- ضوء الشمس      ٣- المواد الكيميائية</p>	<p>أسبابها</p>
<ul style="list-style-type: none"> <li>• إذا حدثت الطفرة في الخلايا الجسدية ( الجسمية ) فإن المخلوق الحي لا يتأثر بها</li> <li>• إذا حدثت الطفرة في الخلايا الجنسية فإن المخلوق الحي يتأثر بها</li> <li>• غالبية الطفرات تسبب موت المخلوق الحي</li> <li>• بعض الطفرات تكون مفيدة لإنتاج سلالة ذات صفات مرغوب فيها كما في النباتات</li> </ul>	<p>ملاحظات بخصوص الطفرة</p>

## ( الدرس الثاني : علم الوراثة ) □

- تعريف علم الوراثة : [ هو علم يدرس كيفية انتقال الصفات الوراثية وتفاعلها فيما بينها ]
- تعريف الوراثة : [ هو انتقال الصفات الوراثية من الآباء إلى الأبناء ]
- تعريف الجينات المتقابلة : [ هي أزواج من الجينات المسؤولة عن صفة محددة وتوجد على الكروموسوم ]

## ◀ منكل مؤسس علم الوراثة :

- فسر كيفية انتقال الصفات من الآباء إلى الأبناء عبر الأجيال
- أول من تتبع صفة واحدة عبر أكثر من جيل
- أول من استعمل الاحتمالات لتفسير نتائج تجاربه
- كانت تجاربه على النباتات وخاصة البازلاء
- درس وتتبع سبع صفات وراثية في نبات البازلاء
- يعتبر هو مؤسس علم الوراثة

- تعريف الهجين : [ هو مخلوق حي تكون فيه الجينات المتقابلة مختلفة في الصفة الوراثية ]

العامل المتنحي ( الجينات المتنحية )	العامل السائد ( الجينات السائدة )
[ هو ذلك الجين الذي يختفي ولا تظهر صفته ]	[ هو ذلك الجين الذي تظهر صفته ]

الجينات غير المتماثلة	الجينات المتماثلة
[ هو عدم تماثل الجينات المتقابلة في الصفة الوراثية ]	[ هو تماثل الجينات المتقابلة في الصفة الوراثية ]

الطرز الجينية	الطرز الشكلية
[ هي الشفرة الوراثية التي يملكها المخلوق الحي لصفة محددة ]	[ هي الصفات المظهرية للمخلوق الحي وسلوكه الناتجة عن الطرز الجينية ]

## ◀ مربع بانيت ودور الاحتمالات في توقع الصفات :

- تعريف مربع بانيت : [ هو أداة تستعمل لتوقع نتائج التزاوج ]
- ملاحظات هامة على مربع بانيت :
- كل صفة وراثية لها جينين تسمى بالجينات المتقابلة ( جين من الأب وجين من الأم )
- يرمز لأي صفة اختصاراً بحرف من نفس الكلمة التي تصف وتعطي معنى الصفة بالانجليزي
- يرمز للصفة السائدة بالحروف الكبيرة دائماً وتمثل زوج الجينات المسؤولة عن صفة معينة [ وهي صفة سائدة نقية ]
- يرمز للصفة المتنحية بالحروف الصغيرة دائماً وتمثل زوج الجينات المسؤولة عن صفة معينة [ وهي صفة متنحية نقية ]
- يرمز للصفة الهجين بحرف كبير وحرف صغير وتمثل زوج الجينات المسؤولة عن صفة معينة
- تظهر الصفة السائدة شكلياً في حالتان :
- 1- عندما تكون أزواج الجينات سائدة نقية
- 2- عندما تكون أزواج الجينات هجين ( تغلب الصفة السائدة على المتنحية فتظهر الصفة السائدة وتخفي الصفة المتنحية )
- تظهر الصفة المتنحية شكلياً في حالة واحدة فقط - عندما تكون أزواج الجينات متنحية نقية
- س / كيف تكون مربع بانيت ???
- تمثل أزواج الجينات المتقابلة لأحد الآباء باستعمال الحروف في الصف العلوي بحيث يحتوي كل مربع على حرف واحد فقط من هذه الجينات
- تمثل أزواج الجينات المتقابلة للأب الآخر باستعمال الحروف في العمود الأول بحيث يحتوي كل مربع على حرف واحد فقط من هذه الجينات
- يملاً كل مربع يزوج من الجينات ( واحد من كلا الأبوين )

## المعطيات :

يمثل الجين السائد بالحرف ( B )  
يمثل الجين المتنحي بالحرف ( b )

## المطلوب :

نسبة احتمال ولادة قط شعره أسود

## الحل :

- أولاً : نستخدم مربع بانيت لتوقع الاحتمالات

- ثانياً : نحسب النسبة فنجد أنه من خلال مربع بانيت نجد أن هناك احتمالان من أربع احتمالات متوقعة

إذن :

$$\text{احتمال ولادة قط بشعر اسود} = \frac{2}{4} = \frac{1}{2} = 50\%$$

## القط الأسود

	B	b
b	Bb	bb
b	Bb	bb

( مربع بانيت )

القطعة الشقراء

## أب ( Yy )

	Y	y
Y	YY	Yy
y	Yy	yy

( مربع بانيت )

أب ( Yy )

## الحل :

- أولاً : نستخدم مربع بانيت لتوقع الاحتمالات

- ثانياً : نحسب النسبة فنجد أنه من خلال مربع بانيت نجد أن هناك ثلاث احتمالات لظهور بذور صفراء واحتمال واحد لظهور بذور خضراء

إذن :

$$\text{احتمال ظهور البذور الصفراء} = \frac{3}{4} = 75\%$$

$$\text{احتمال ظهور البذور الصفراء} = \frac{1}{4} = 25\%$$

## المعطيات :

يمثل الجين السائد بالحرف ( Y )  
يمثل الجين المتنحي بالحرف ( y )

## المطلوب :

١- نسبة احتمال ظهور بذور صفراء  
٢- نسبة احتمال ظهور طراز جيني ( yy ) ( أي بذور خضراء )

## مبادئ علم الوراثة :

١. تتحكم الجينات المتقابلة المحمولة على الكروموسوم في الصفات الوراثية
٢. يكون تأثير الجينات إما سائد أو متنحياً
٣. عندما تنفصل الكروموسومات خلال الانقسام المنصف فإن الجينات المتقابلة للصفة الواحدة تنفصل بحيث يتحرك واحد منهما لكل خلية جنسية جديدة

( الدرس الأول : الحركة ) □

◀ الحركة :

- الحركة هي التغير في موضع الجسم
- تحدث الحركة عندما يتغير موضع الجسم بالنسبة لنقطة مرجعية ( نقطة الإسناد )
- توصف حركة الأجسام باستخدام ( المسافة - السرعة الإزاحة - السرعة المتجهة )

◀ المسافة والإزاحة :

وجه المقارنة	المسافة	الإزاحة
التعريف	[ هي طول المسار الفعلي الذي تسلكه من نقطة البداية إلى نقطة النهاية ]	[ هي البعد المستقيم من نقطة البداية إلى نقطة النهاية ] أو [ أقصر مسافة بين نقطة البداية إلى نقطة النهاية ]

◀ أمثلة على المسافة والإزاحة :

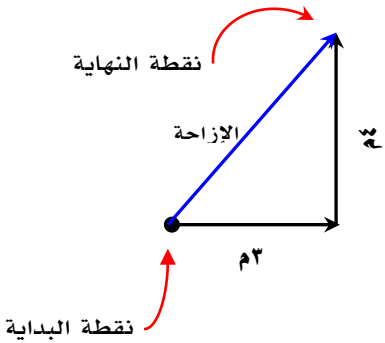
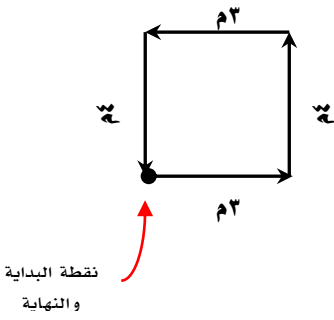
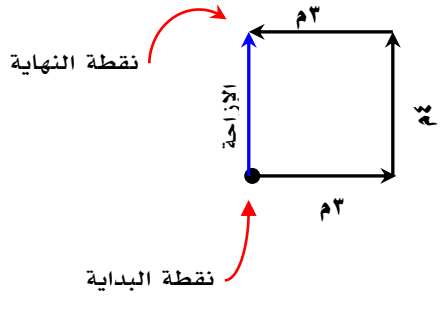
 <p>المسافة = 12م الإزاحة = 5م ( باستخدام نظرية فيثاغورس )</p>	 <p>المسافة = 12م الإزاحة = 3م</p>	 <p>المسافة = 12م الإزاحة = 5م شمالاً</p>
------------------------------------------------------------------------------------------------------------------------------------------------------	--------------------------------------------------------------------------------------------------------------------------	-----------------------------------------------------------------------------------------------------------------------------------

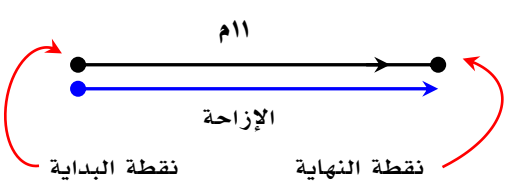
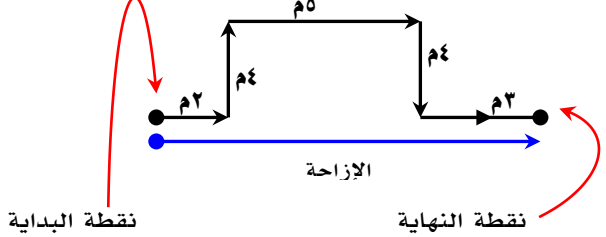
 <p>المسافة = 11م الإزاحة = 11م شرقاً</p>	 <p>المسافة = 18م الإزاحة = 10م شرقاً</p>
----------------------------------------------------------------------------------------------------------------------------------	-----------------------------------------------------------------------------------------------------------------------------------

[ هي المسافة المقطوعة مقسومة على الزمن اللازم لتقطع هذه المسافة ]

تعريفها

السرعة ( م / ث ) ( متر / ثانية )

المسافة ( م ) ( متر )

الزمن ( ث ) ( ثانية )

$$\frac{\text{ف}}{\text{ز}} = \text{ع}$$

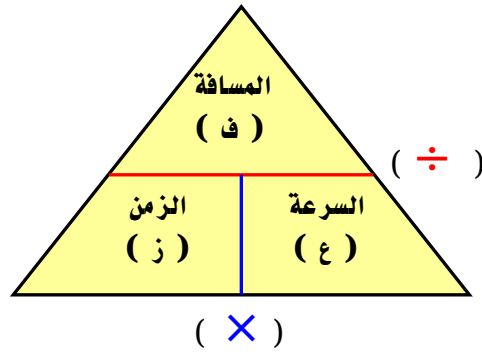

## مسائل تدريبية

مثال

٧٨

المعطيات :

المسافة ( ف ) = ١٠٠ م  
الزمن ( ز ) = ٥٦ ث

المطلوب :

السرعة ( ع ) = ؟؟؟؟؟

الحل :

$$\frac{\text{ف}}{\text{ز}} = \text{ع}$$

$$\frac{١٠٠}{٥٦} = \text{ع} = ١.٧٨ = ١.٨ \text{ م/ث}$$

مثال ( ١ )

٧٨

المعطيات :

السباق الأول :

المسافة ( ف ) = ٤٠٠ م  
الزمن ( ز ) = ٤٣.٩ ث

السباق الثاني :

المسافة ( ف ) = ١٠٠ م  
الزمن ( ز ) = ١٠.٤ ث

المطلوب :

في أي السباقين كان العداء أسرع

الحل :

سرعة العداء في السباق الأول :

$$\frac{\text{ف}}{\text{ز}} = \text{ع}$$

$$\frac{٤٠٠}{٤٣.٩} = \text{ع} = ٩.١١ = ٩ \text{ م/ث}$$

سرعة العداء في السباق الثاني :

$$\frac{\text{ف}}{\text{ز}} = \text{ع}$$

$$\frac{١٠٠}{١٠.٤} = \text{ع} = ٩.٦ \text{ م/ث}$$

إذن العداء في السباق الثاني أسرع من السباق الأول

$\frac{ف}{ز} = ع$ $ع = \frac{٧٠٠}{١٢} = ٥٨.٣ م / ث$	<p>المعطيات :</p> <p>المسافة ( ف ) = ٧٠٠ م الزمن ( ز ) = ١٢ ث</p>
	<p>المطلوب :</p> <p>متوسط سرعة الحافلة ( ع ) = ؟؟؟؟؟</p>

[ هي حاصل قسمة المسافة الكلية التي يقطعها الجسم على الزمن الكلي لقطع هذه المسافة ]	السرعة المتوسطة
[ هي سرعة الجسم عند لحظة زمنية معينة ]	السرعة اللحظية
<p>[ هي مقدار سرعة جسم متحرك واتجاه حركته ]</p> <p>○ العوامل المؤثرة على السرعة المتجهة :</p> <p>١. مقدار السرعة ٢. اتجاه الحركة</p>	السرعة المتجهة

### ملاحظة هامة :

إذا كان الجسم يسير بسرعة ثابتة فإن ( السرعة المتوسطة = السرعة اللحظية )

### التمثيل البياني للحركة - منحنى (المسافة - الزمن) :

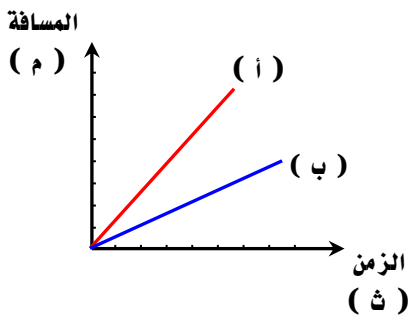

- هذا المنحنى يمثل بمحور أفقي ( المحور السيني ) ومحور رأسي ( المحور الصادي ) ( الزمن )
- ( الزمن ) يمثل على المحور الأفقي في هذا المنحنى
- ( المسافة ) تمثل على المحور الرأسي في هذا المنحنى
- يستخدم منحنى ( المسافة - الزمن ) لمقارنة مقادير مختلفة من السرعات
- كلما كان انحدار الخط كبير يدل على أن سرعة الجسم أكبر
- إذا كان الخط البياني منطبق على المحور الأفقي فهذا يعني أن :  
سرعة الجسم = صفر ( الجسم لم يتحرك ولم يتغير موضعه )  
أي أن المسافة ( ف ) = صفر م

### مثال :

من خلال التمثيل البياني للحركة أجب على ما يلي :

١- رتب الأجسام من الأعلى سرعة إلى الأقل سرعة ؟

الجواب /

( ج ، ب ، د ، أ )

ب- كم تبلغ سرعة الجسم ( أ ) في الرسم البياني ؟

الجواب /

سرعة الجسم ( أ ) تساوي صفر م / ث

لأن الخط منطبق على المحور الأفقي وبالتالي تكون المسافة

المقطوعة تساوي صفر م

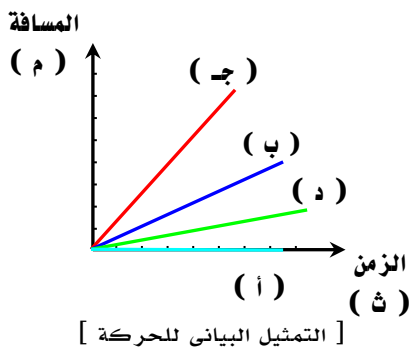

[ التمثيل البياني للحركة ]

## ( الدرس الثاني : التسارع ) □

تعريف التسارع	[ هو التغير في السرعة المتجهة للجسم مقسومة على الزمن الذي حدث فيه التغير ] أو [ هو التغير في السرعة المتجهة خلال وحدة الزمن ]
حالات حدوث التسارع	١. التغير في السرعة ( أما زيادة في مقدار السرعة أو نقص في مقدار السرعة ) مع الزمن ٢. التغير في الاتجاه
حساب التسارع	$\frac{ع_2 - ع_1}{ز} = ت$ <p>السرعة النهائية ( م / ث ) ←</p> <p>السرعة الابتدائية ( م / ث ) ←</p> <p>التسارع ( م / ث<sup>٢</sup> ) ←</p> <p>الزمن ( ث ) ( ثانية ) ←</p>

## أنواع التسارع

تسارع موجب	تسارع سالب
<ul style="list-style-type: none"> <li>زيادة في السرعة</li> <li>يكون التسارع في نفس اتجاه الحركة</li> <li>يكون ناتج التسارع ( موجب )</li> <li>السرعة النهائية أكبر من السرعة الابتدائية</li> </ul>	<ul style="list-style-type: none"> <li>نقصان في السرعة ( تباطؤ في السرعة )</li> <li>يكون التسارع عكس اتجاه الحركة</li> <li>يكون ناتج التسارع ( سالب )</li> <li>السرعة النهائية أقل من السرعة الابتدائية</li> </ul>
التسارع الموجب أهم ما يميز	التسارع السالب أهم ما يميز

## ◀ التمثيل البياني للتسارع ( منحنى السرعة - الزمن ) :

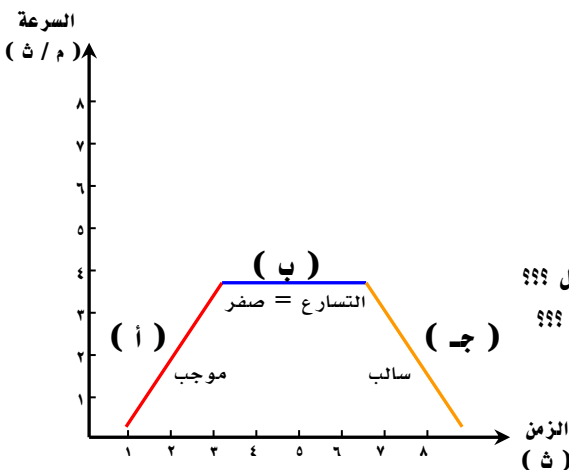

- يمثل ( الزمن ) على المحور الأفقي
- تمثل ( السرعة ) على المحور الرأسي
- هناك ثلاث حالات لمنحنى ( السرعة - الزمن ) :

- ( أ ) إذا كان الخط البياني صاعداً يكون الجسم في حالة تسارع ( موجب ) - علل ؟؟؟
- ( ج ) إذا كان الخط البياني نازلاً يكون الجسم في حالة تسارع ( سالب ) - علل ؟؟؟
- ( ب ) إذا كان الخط البياني أفقياً يكون الجسم في حالة سرعة ثابتة مع الزمن وعندها يكون التسارع = صفر ( لا يوجد تسارع )

## مسائل تدريبية

مثال

٨٤

المعطيات :	السرعة الابتدائية ( ع <sub>١</sub> ) = ٦ م / ث
	السرعة النهائية ( ع <sub>٢</sub> ) = ١٢ م / ث
	الزمن ( ز ) = ٣ ث
المطلوب :	التسارع ( ت ) = ؟؟؟
الحل :	$ت = \frac{ع_2 - ع_1}{ز} = \frac{١٢ - ٦}{٣} = ٢ م / ث$

## المعطيات :

السرعة الابتدائية (  $v_1$  ) = ٧ م / ث  
السرعة النهائية (  $v_2$  ) = ١٧ م / ث  
الزمن ( ز ) = ١٢٠ ث

## المطلوب :

التسارع ( ت ) = ؟؟؟

## الحل :

$$t = \frac{v_2 - v_1}{a} \quad \leftarrow \quad t = \frac{v_2 - v_1}{a}$$

$$t = \frac{10}{120} = 0.0833 \text{ م / ث}^2$$

## مثال ( ٢ )

## المعطيات :

السرعة الابتدائية (  $v_1$  ) = صفر م / ث  
( حالة سكون )  
السرعة النهائية (  $v_2$  ) = ٦ م / ث  
الزمن ( ز ) = ٢ ث

## المطلوب :

التسارع ( ت ) = ؟؟؟

## الحل :

$$t = \frac{v_2 - v_1}{a} \quad \leftarrow \quad t = \frac{v_2 - v_1}{a}$$

$$t = \frac{6}{2} = 3 \text{ م / ث}^2$$



## [ الدرس الثالث : الزخم والتصادمات ] □

## ■ مقدمة :

- تعريف الكتلة : [ هي كمية المادة في جسم ما ]
- وحدة الكتلة في النظام الدولي : ( كيلوجرام ) ( كجم )
- تعريف القصور ( القصور الذاتي ) : [ هو ميل الجسم لمقاومة التغير في حالته الحركية ]
- يزداد القصور ( القصور الذاتي ) للجسم بزيادة كتلة الجسم فكلما زادت كتلة الجسم أصبح ميل الجسم لمقاومة التغير في حالته الحركية أكبر

## ◀ كمية الحركة (الزخم) :

تعريف كمية الحركة ( الزخم )	[ مقياس لمدى صعوبة إيقاف جسم متحرك ] أو [ حاصل ضرب الكتلة في السرعة المتجهة ]
حساب كمية الحركة ( الزخم )	
وحدة الزخم	كجم . م / ث
العوامل المؤثرة على الزخم	١- الكتلة ٢- السرعة المتجهة ( مقدار السرعة واتجاه الحركة )
ملاحظة	كمية الحركة ( الزخم ) كمية متجهه تحدد بالمقدار والاتجاه

## مسائل تدريبية

مثال

٨٩

المعطيات :	الحل :
ك = ١٤ كجم ع = ٢ م / ث شمالاً	$خ = ك \times ع$ $خ = ١٤ \times ٢$ $خ = ٢٨ \text{ كجم . م / ث شمالاً}$
المطلوب :	
خ = ؟؟؟؟؟	

مثال ( ٥ )

٨٩

المعطيات :	الحل :
ك = ١٠٠٠٠ كجم ع = ١٥ م / ث شرقاً	$خ = ك \times ع$ $خ = ١٥ \times ١٠٠٠٠$ $خ = ١٥٠٠٠٠ \text{ كجم . م / ث شرقاً}$
المطلوب :	
خ = ؟؟؟؟؟	

المعطيات :	ك = ٩٠٠ كجم ع = ٢٧ م / ث شمالاً
المطلوب :	خ = ؟؟؟؟؟
الحل :	خ = ك × ع خ = ٢٧ × ٩٠٠ خ = ٢٤٣٠٠ كجم . م / ث شمالاً

### حفظ كمية الحركة (الزخم) والتصادمات :

نص مبدأ حفظ الزخم	[ الزخم الكلي لمجموعة من الأجسام ثابتا ما لم تؤثر في المجموعة قوى خارجية ] أو [ الزخم الكلي قبل التصادم = الزخم الكلي بعد التصادم ]
أنواع التصادمات	١- تصادمات الارتداد ٢- تصادمات الالتحام
استخدام مبدأ حفظ الزخم	التنبؤ بالسرعة المتجهة للأجسام بعد تصادمها وتوقع نتائج التصادمات بين الأجسام المختلفة ملحوظة : ينتقل الزخم ( كمية الحركة ) من جسم لآخر أثناء التصادمات

### أمثلة على التصادمات بين الأجسام :

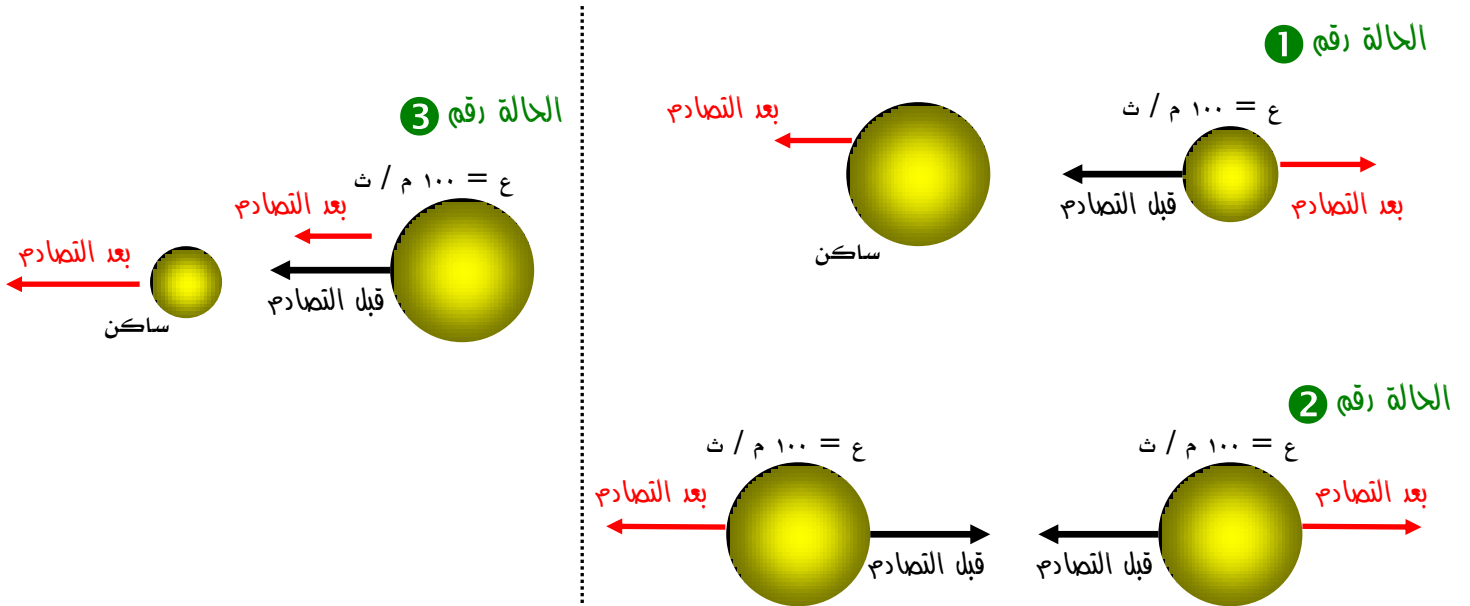



بعد التصادم ( توقع النتائج )		قبل التصادم
اتجاه الحركة	مقدار السرعة	
يتحرك الجسمان باتجاهين متعاكسين ( ارتداد )	يكتسب الجسم الساكن سرعة ولكن سرعة الجسم ذو الكتلة الصغيرة تكون أكبر من سرعة الجسم ذو الكتلة الكبيرة	١- جسم ذو كتلة صغيرة متحرك بسرعة باتجاه جسم ذو كتلة كبيرة ساكن ( ساكن يعني متوقف أي أن سرعته صفر )
يتحرك كلا الجسمان باتجاهين متعاكسين ( ارتداد )	لهما نفس السرعة ( الزخم = صفر )	٢- جسمان لهما نفس الكتلة ولهما نفس السرعة كل منهما يتحرك باتجاه الآخر
يتحرك كلا الجسمان بنفس اتجاه الحركة قبل التصادم ( التحام )	يكتسب الجسم الساكن سرعة بحيث تكون سرعة الجسم ذو الكتلة الصغيرة أكبر من سرعة الجسم ذو الكتلة الكبيرة	٣- جسم ذو كتلة كبيرة متحرك بسرعة باتجاه جسم ذو كتلة صغيرة ساكن ( ساكن يعني متوقف أي أن سرعته صفر )

## ( الدرس الأول : القانون الأول والثاني لنيوتن في الحركة ) □

- تعريف القوة : [ هي المؤثر الذي يعمل على تغيير حركة الأجسام واتجاه حركتها ]
- أنواع القوة : ١- قوة سحب ٢- قوة دفع
- تعريف القوة المحصلة : [ هي مجموع القوى المؤثرة على جسم ما ] أو [ هي قوة مفردة تحل محل مجموعة من القوى ]

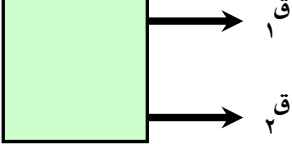
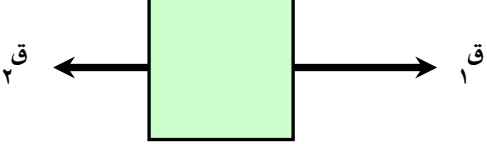
## ◀ حالات القوة المحصلة :

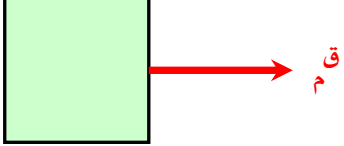
الحالات	أ- عندما تكون القوى في نفس الاتجاه ( باتجاه واحد )	ب- عندما تكون القوى في اتجاهين متعاكسين
تمثيلها بالرسم		
القوة المحصلة		
حسابها	القوة المحصلة = جمع القوى $Q_3 = Q_1 + Q_2$	القوة المحصلة = القوة الأكبر - القوة الأصغر $Q_3 = Q_1 - Q_2$
اتجاه القوة المحصلة	بنفس اتجاه القوى	مع اتجاه القوة الأكبر

## ◀ القوى المتزنة وغير المتزنة :

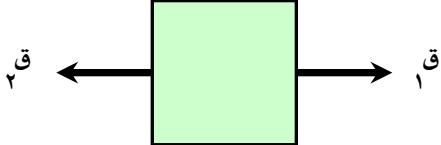
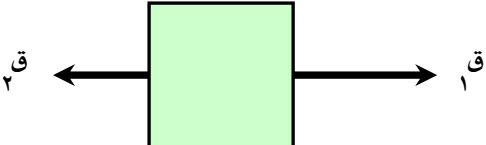
وجه المقارنة	القوى المتزنة	القوى غير المتزنة
التعريف	[ هي تلك القوى التي تكون قوة المحصلة لها تساوي صفر ولا تحدث تغيير في السرعة المتجهة للجسم ]	[ هي تلك القوى التي تكون قوة المحصلة لها لا تساوي صفر و تحدث تغيير في السرعة المتجهة للجسم ]
النتيجة	 بفرض أن ( Q <sub>1</sub> ) تساوي ( Q <sub>2</sub> )	 بفرض أن ( Q <sub>1</sub> ) أكبر من ( Q <sub>2</sub> )
	إذن : القوة المحصلة = صفر وبالتالي لا يحدث تغيير في السرعة المتجهة ويبقى الجسم ساكن ( متزن ) تحت تأثير هاتين القوتين	إذن : القوة المحصلة لا تساوي ( صفر ) وبالتالي يحدث تغير في السرعة المتجهة ويتحرك الجسم باتجاه القوة الأكبر وهذا يعني أن الجسم ( غير متزن ) تحت تأثير هاتين القوتين

## القانون الأول لنيوتن :

نص القانون الأول :

[ إذا كانت القوة المحصلة المؤثرة في جسم ما تساوي صفر فإن الجسم الساكن يبقى ساكن وإذا كان متحركاً يبقى متحركاً بسرعة ثابتة وفي خط مستقيم ]

## الاحتكاك :

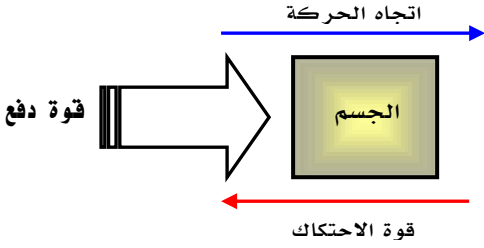
[ هي قوة ممانعة تنشأ بين سطوح الأجسام المتلامسة ]		<b>تعريف الاحتكاك</b>
 <p>عكس اتجاه الحركة</p>		<b>الاتجاه الاحتكاك</b>
خشونة الأسطح ( تداخل الشقوق والنتؤات بين الأسطح المتلامسة )		<b>سبب الاحتكاك</b>
<b>أنواع الاحتكاك</b>		
<b>الاحتكاك التدرجي</b>	<b>الاحتكاك الانزلاقي ( الديناميكي )</b>	<b>الاحتكاك السكوني</b>
[ هو ذلك الاحتكاك الناشئ بين جسم يدور فوق سطح ما ]	[ هو ذلك الاحتكاك الذي يعمل على تقليل سرعة الجسم المتحرك ]	[ هو ذلك الاحتكاك الذي يمنع الأجسام من الحركة ]
<b>ملحوظة :</b>		
الاحتكاك التدرجي أقل بكثير من الاحتكاك الانزلاقي وهذا ما يفسر سهولة تحريك صندوق فوق عجلات مقارنة بسحبه على سطح الأرض		

■ حدد نوع الاحتكاك فيما يلي :

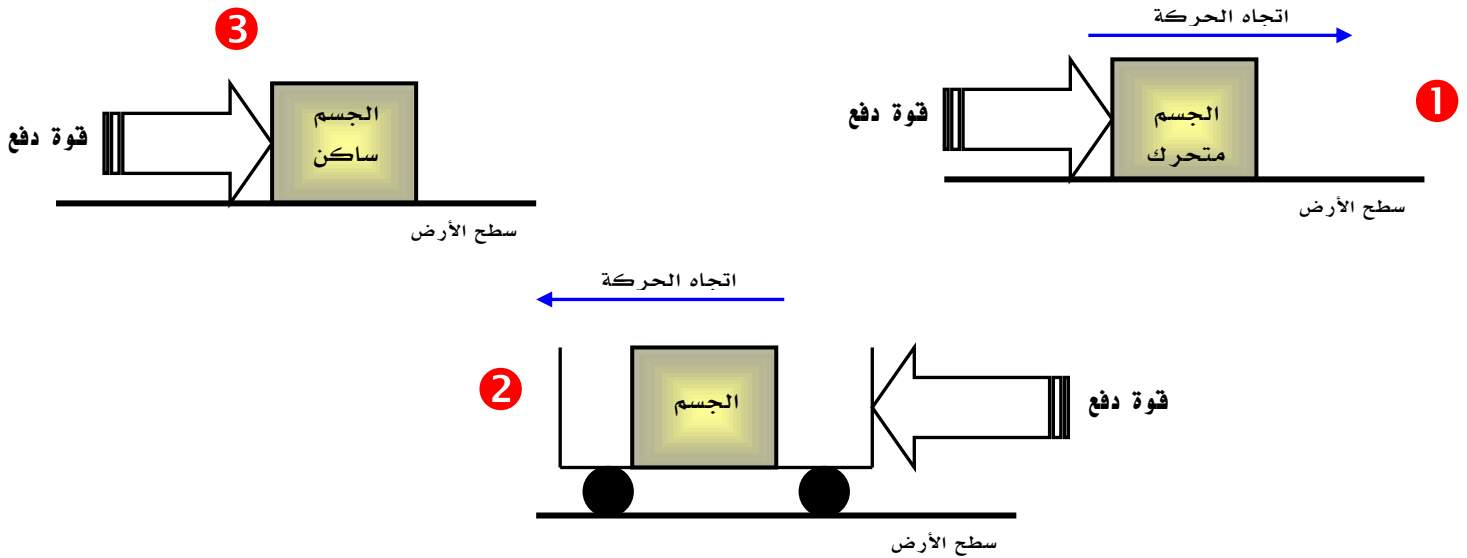

الحل :

( ١ )	احتكاك انزلاقي ( ديناميكي )
( ٢ )	احتكاك تدرجي
( ٣ )	احتكاك سكوني

## القانون الثاني لنيوتن :

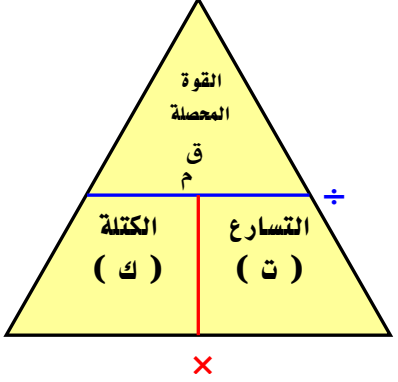
<p>[ تسارع جسم ما يساوي حاصل قسمة محصلة القوة المؤثرة فيه على كتلته ]          أو [ إذا أثرت محصلة قوى على جسم كتلته ( ك ) فإنه تكسبه تسارع باتجاه محصلة القوة ]</p>	<p>نص القانون الثاني</p>
<p>القوة المحصلة          [ كجم . م / ث<sup>٢</sup> ]</p> <p>الكتلة          [ كجم ]</p> <p>التسارع          [ م / ث<sup>٢</sup> ]</p> <p><math>ق = ك \times ت</math></p> <p>[ كجم . م / ث<sup>٢</sup> ] = ( نيوتن )</p>	<p>معادلة القانون الثاني لنيوتن</p> 
<p>[ هو مقدار القوة المحصلة التي إذا أثرت في جسم كتلته ( ك ) تكسبه تسارع مقداره ( ت ) م / ث<sup>٢</sup> ]</p>	<p>تعريف النيوتن</p>

## الجاذبية :

- هناك قوة جذب بين الأجسام تزداد بزيادة كتل الأجسام وتقل بزيادة البعد ( المسافة ) بين الجسمان
- ينشأ عن الجاذبية الوزن ( وزن الأجسام )

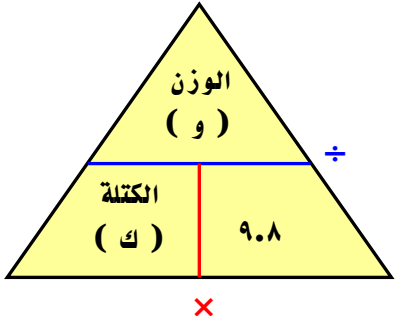
<p>الوزن ( وزه الأجسام )</p>	
<p>[ هو مقدار قوة الجذب المؤثرة في جسم ما ]</p>	<p>تعريف الوزن</p>
<p>الوزن          [ نيوتن ]</p> <p>الكتلة          [ كجم ]</p> <p>تسارع الجاذبية الأرضية          [ م / ث<sup>٢</sup> ]</p> <p><math>و = ك \times ٩.٨</math></p>	<p>حساب الوزن</p> 

## الفرق بين الكتلة والوزن :

الوزن	الكتلة	وجه المقارنة
مقدار قوة جذب الأرض للجسم	مقدار ما يحتويه الجسم من المادة	التعريف
كجم . م / ث <sup>٢</sup> = نيوتن	كجم	الوحدة في النظام الدولي
تتغير بتغير المكان	تبقى ثابتة بتغير المكان	تأثير المكان

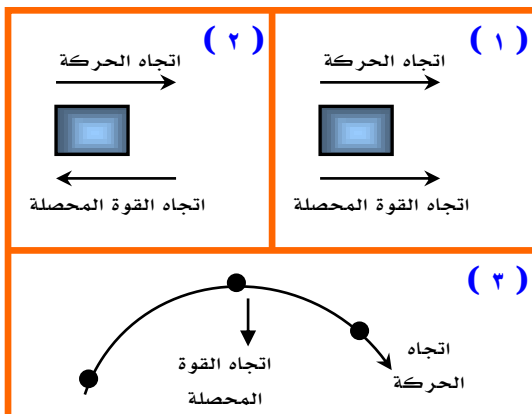

## استخدام القانون الثاني لنيوتن :

يستخدم في حساب قيمة التسارع في الحالات التالية :

- 1- زيادة السرعة :  
عندما تكون القوة المحصلة بنفس اتجاه الحركة
- 2- نقصان السرعة :  
عندما تكون القوة المحصلة عكس اتجاه الحركة
- 3- الانعطاف :  
عندما لا تكون القوة المحصلة مع اتجاه الحركة ولا عكس اتجاه الحركة  
فيتحرك الجسم في مسار منحنى

## ◀ الحركة الدائرية :

- الجسم المتحرك في مسار دائري يتغير اتجاه حركته باستمرار
- بما أن اتجاه الحركة يتغير باستمرار إذن الجسم المتحرك في مسار دائري يتسارع
- حسب القانون الثاني : بما أن الجسم يتسارع إذن تؤثر عليه قوة محصلة باستمرار واتجاه هذه القوة باتجاه مركز الدائرة وتسمى بـ ( القوة المركزية )

○ مثال على الحركة الدائرية :

حركة الأقمار الصناعية حول الأرض

## ◀ مقاومة الهواء :

- تعتبر مقاومة الهواء شكل من أشكال الاحتكاك المؤثر في الأجسام ، وتعتمد قوة مقاومة الهواء على :  
١. سرعة الجسم ( تزداد مقاومة الهواء بزيادة سرعة الجسم )  
٢. شكل الجسم

▪ الجسم الساقط سقوط حر نحو سطح الأرض تؤثر فيه قوتان :

- قوة مقاومة الهواء ( الاحتكاك ) للأعلى

- قوة الجاذبية الأرضية ( الوزن ) للأسفل

- عندما تكون : قوة مقاومة الهواء ( الاحتكاك ) = قوة الجاذبية الأرضية ( الوزن ) تصبح سرعة الجسم ثابتة ويطلق عليها ( السرعة الحدية )

[ هي سرعة ثابتة للجسم الساقط نحو سطح الأرض نتيجة تساوي قوة مقاومة الهواء وقوة الجاذبية الأرضية ]

تعريف السرعة الحدية

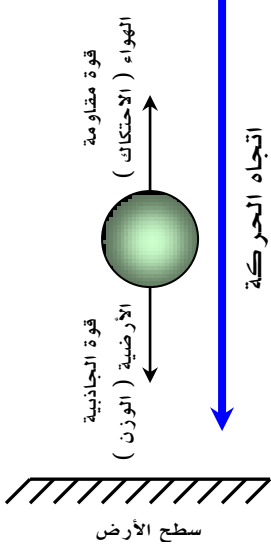

## تعريف مركز الكتلة :

[ هي تلك النقطة التي يبدو أن كتلة الجسم مركزة فيها ]

## مسائل تدريبية

مثال

١١٦

المعطيات :

$$Q = 4500 \text{ نيوتن}$$

$$K = 1500 \text{ كجم}$$

المطلوب :

$$T = ???$$

الحل :

$$T = \frac{Q}{K}$$

$$T = \frac{4500}{1500} = 3 \text{ م / ث}^2$$

مثال (١)

١١٦

المعطيات :

$$Q = 1 \text{ نيوتن}$$

$$K = 2 \text{ كجم}$$

المطلوب :

$$T = ???$$

الحل :

$$T = \frac{Q}{K}$$

$$T = \frac{1}{2} = 0.5 \text{ م / ث}^2$$

<p>المعطيات :</p> <p>ك = ٠.١٥ كجم</p> <p>ت = ٤٠ م / ث<sup>٢</sup></p>	<p>الحل :</p> <p>ق م = ت × ك</p> <p>ق م = ٤٠ × ٠.١٥</p> <p>ق م = ٦ نيوتن ( كجم . م / ث<sup>٢</sup> )</p>
<p>المطلوب :</p> <p>ق م = ؟؟؟؟</p>	

## ■ مثال :

أحسب وزن رجل على سطح الأرض كتلته ٧٠ كجم

<p>المعطيات :</p> <p>ك = ٧٠ كجم</p> <p>تسارع الجاذبية الأرضية = ٩.٨ م / ث<sup>٢</sup></p>	<p>الحل :</p> <p>و = ٩.٨ × ك</p> <p>و = ٩.٨ × ٧٠</p> <p>و = ٦٨٦ نيوتن ( كجم . م / ث<sup>٢</sup> )</p>
<p>المطلوب :</p> <p>الوزن ( و ) = ؟؟؟</p>	

## ( الدرس الثاني : القانون الثالث لنيوتن ) □

## ◀ نص القانون الثالث لنيوتن :

[ لكل قوة فعل قوة رد فعل مساوية لها في المقدار ومعاكسة لها في الاتجاه ]

- أي أنه : [ إذا أثر جسم بقوة في جسم آخر فإن الجسم الثاني يؤثر في الجسم الأول بقوة مساوية له في المقدار ومعاكسة له في الاتجاه ]

## ◀ ملاحظات هامة على القانون الثالث لنيوتن :

- تؤثر القوة دائماً في صورة أزواج متساوية في المقدار ومتعاكسة في الاتجاه ( قوة فعل وقوة رد فعل )
- لا تلغي هذه القوى إحداهما عن الأخرى رغم أنها متساوية في المقدار ومتعاكسة في الاتجاه لأنها تؤثر في جسمان مختلفان
- عندما تؤثر قوة الفعل وقوة رد الفعل في جسمان مختلفان في الكتلة : فإن كل جسم يكتسب تسارع مختلف عن الجسم الآخر ( أي أن الجسم الذي كتلته كبيره يكتسب تسارع أقل من تسارع الجسم الذي كتلته صغيره )

## ◀ أمثلة على القانون الثالث لنيوتن :

1. وضع كتاب على سطح طاولة
2. انطلاق الصواريخ
3. المشي على سطح الأرض
4. تصادم سيارات الألعاب الكهربية

## ◀ انعدام الوزن :

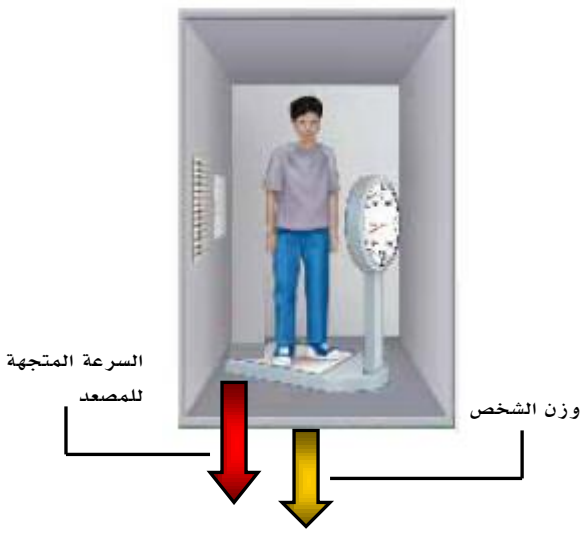
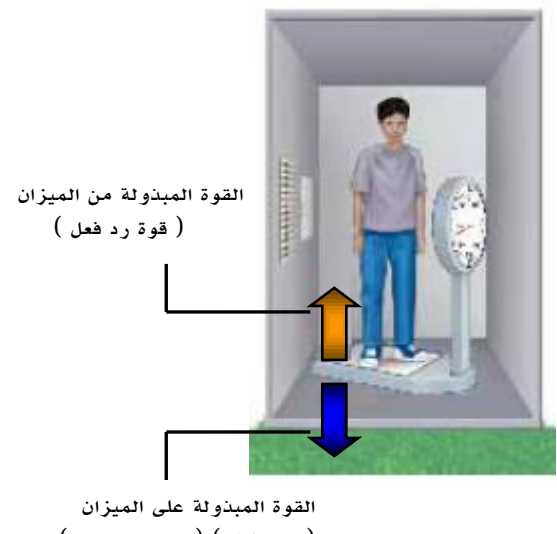
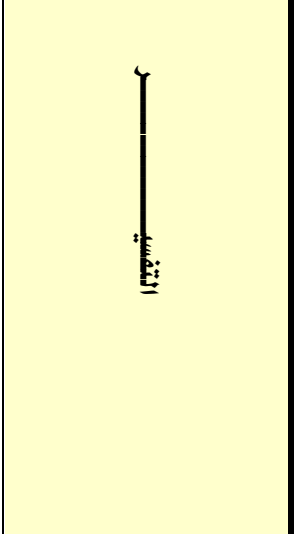
حالات المصعد		وجه المقارنة
عندما يكون المصعد نازلاً للأسفل ( سقوط حر )	عندما يكون المصعد متوقفاً	الوزن
يكون مؤشر الميزان يساوي صفر	يعطي مؤشر الميزان الوزن الصحيح للشخص	
يكون جسم الشخص والميزان كلاهما في حالة سقوط حر ، والقوة المؤثرة فيهما هي ( قوة الجاذبية الأرضية ) وعندها لا يؤثر الميزان بقوة على الشخص وبالتالي يؤثر مؤشر الميزان على الصفر وكأن وزن الشخص معدوم	يؤثر الشخص الواقف على الميزان بقوة للأسفل ( قوة فعل ) يؤثر الميزان على الشخص بقوة نحو الأعلى ( قوة رد فعل )	
		

## ○ ملاحظات حول انعدام الوزن :

- نجد أن الوزن ينعدم ويصبح = صفر في حالة واحدة وهي في حالة السقوط الحر ( اتجاه حركة المصعد للأسفل )
- الأجسام التي تدور حول الأرض تبدو بلا وزن لأنها تسقط سقوط حر عبر مسار منحنى يحيط بالأرض
- رواد الفضاء في حالة سقوط حر نحو الأرض لذلك ينعدم الوزن داخل المركبة



## ( الدرس الأول : التيار الكهربائي ) □

## ◀ سريان الشحنة الكهربائية :

- أنواع المواد حسب توصيلها للتيار الكهربائي :

٣- مواد عازلة

٢- مواد شبه موصله

١- مواد موصله

## ◀ تعريف التفريغ الكهربائي :

[ هو انتقال الشحنات الكهربائية من جسم إلى جسم آخر ]

- يحدث التفريغ الكهربائي عندما يكون هناك فرق في الجهد الكهربائي بين الاجسام المتلامسه بمعنى أن احد الاجسام مشحون والآخر متعادل
- تصل الاجسام بعد عملية التفريغ الى الاتزان الكهربائي ( التعادل الكهربائي ) ( تساوي في الجهود )
- ينتج عن التفريغ الكهربائي عادة شرارة كهربائية تزداد بزيادة الفرق في الجهد بين الاجسام المتلامسه

## ◀ التيار الكهربائي :

تعريف التيار الكهربائي	[ هو تدفق للشحنات الكهربائية ]
إنتاج التيار الكهربائي	■ في المواد الصلبة : ( إلكترونيات ) ■ في المواد السائلة : ( أيونات )
وحدة قياس شدة التيار الكهربائي	تقاس بوحدة ( أمبير ) ويرمز لها بالرمز ( A )

## ◀ الجهد الكهربائي :

تعريف الجهد الكهربائي	[ هو مقياس لكمية طاقة الوضع الكهربائية التي تسبب حركة الإلكترونات في الدائرة الكهربائية ]
وحدة قياس الجهد الكهربائي	يقاس بوحدة ( فولت ) ويرمز لها بالرمز ( V )

## ◀ الدائرة الكهربائية :

تعريف الدائرة الكهربائية	[ هي حلقة مغلقة من مادة موصله يتدفق خلالها التيار الكهربائي بشكل متواصل ]				
مكونات الدائرة الكهربائية	<ul style="list-style-type: none"> <li>■ أبسط دائرة كهربائية تتكون من :           <ol style="list-style-type: none"> <li>١. مصدر الجهد الكهربائي ( بطارية )</li> <li>٢. أسلاك توصيل</li> <li>٣. مصباح كهربائي</li> </ol> </li> </ul>				
البطاريات	<table border="1"> <tr> <td>فائدة البطارية</td> <td>تزويد الدائرة الكهربائية بالطاقة</td> </tr> <tr> <td>عمر البطارية</td> <td>يعتمد عمر البطارية على استهلاك المواد الكيميائية المتفاعلة وتوقف هذا التفاعل يعني انتهاء عمر البطارية وانتهاء صلاحيتها وبالتالي يجب استبدالها ببطارية جديدة</td> </tr> </table>	فائدة البطارية	تزويد الدائرة الكهربائية بالطاقة	عمر البطارية	يعتمد عمر البطارية على استهلاك المواد الكيميائية المتفاعلة وتوقف هذا التفاعل يعني انتهاء عمر البطارية وانتهاء صلاحيتها وبالتالي يجب استبدالها ببطارية جديدة
فائدة البطارية	تزويد الدائرة الكهربائية بالطاقة				
عمر البطارية	يعتمد عمر البطارية على استهلاك المواد الكيميائية المتفاعلة وتوقف هذا التفاعل يعني انتهاء عمر البطارية وانتهاء صلاحيتها وبالتالي يجب استبدالها ببطارية جديدة				

• س / كيف يسري التيار الكهربائي في الدائرة الكهربائية ؟  
ج /

١. عند توصيل طرفي السلك مع البطارية ينتج مجال كهربائي داخل السلك
٢. يؤثر المجال الكهربائي ( بقوة ) في الإلكترونات فيجبرها على الحركة نحو القطب الموجب للبطارية

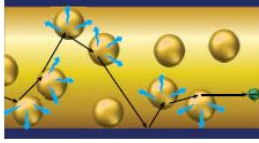

[ هي مقياس مدى صعوبة انتقال الإلكترونات في المادة ]

تعريف المقاومة الكهربائية

تقاس بوحدة ( أوم ) ويرمز لها بالرمز (  $\Omega$  ) ويقراً ( أوميغا )

وحدة قياس المقاومة الكهربائية

نتيجة تصادمات الإلكترونات فيما بينها أثناء حركتها داخل الموصلات ( الأسلاك ) ، وينتج عن هذه التصادمات أما طاقة حرارية أو طاقة ضوئية

سبب حدوث المقاومة الكهربائية

التحكم في شدة التيار الكهربائي

فائدة المقاومة الكهربائية

هدر الطاقة ( فقد جزء من التيار الكهربائي على شكل حرارة )

عيوب المقاومة الكهربائية

١. طول السلك [ كلما زاد طول السلك زادت مقاومته الكهربائية ] ( تناسب طردي )

٢. سمك السلك [ كلما زاد سمك السلك كلما قلت المقاومة الكهربائية ] ( تناسب عكسي )

٣. نوع المادة [ كل مادة لها مقاومة كهربائية خاصة بها تعرف بـ ( المقاومة النوعية للموصل )

وتمثل مقدار ثابت للمادة ]

العوامل المؤثرة في المقاومة  
الكهربائية

### ملاحظات هامة :

○ المقاومة الكهربائية للمواد العازلة أكبر من المقاومة الكهربائية للموصلات وهذا دليل على عدم مرور التيار الكهربائي عند استخدام مادة عازلة

○ تستخدم أسلاك النحاس في التمديدات الكهربائية في المباني وذلك بسبب أن المقاومة الكهربائية للنحاس قليلة وبالتالي لا يسخن إلى الحد الذي يجعله يتسبب في الحرائق

○ يصنع فتيل المصباح الكهربائي من سلك رقيق جداً ( سمك صغير ) من فلز ( التنجستين ) وبالتالي كلما قل سمك السلك كلما زادت مقاومته وهذا يتسبب في تسخين السلك إلى درجة كافية لانبعاث الضوء منه

○ فتيل المصباح الكهربائي المصنوع من فلز ( التنجستين ) لا ينصهر لأن له درجة انصهار عالية جداً مقارنة بدرجات انصهار الفلزات الأخرى

## ( الدرس الثاني : الدوائر الكهربائية )

## تنظيم التيار الكهربائي :

○ العوامل المؤثرة على التيار الكهربائي :

- المقاومة الكهربائية : كلما زادت المقاومة كلما قل شدة التيار الكهربائي
- الجهد الكهربائي : كلما زاد الجهد الكهربائي كلما زادت شدة التيار الكهربائي

## قانون أوم :

[ شدة التيار الكهربائي المتدفق في الدائرة الكهربائية يساوي حاصل قسمة الجهد الكهربائي على المقاومة الكهربائية ]

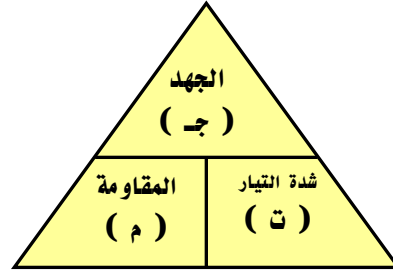
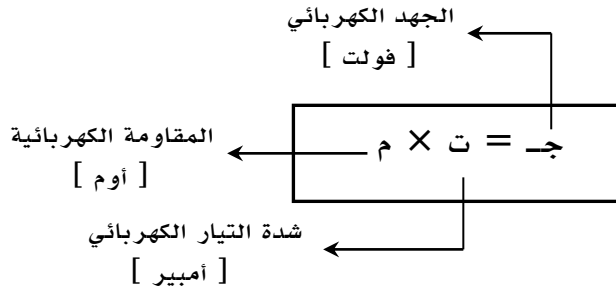

العلاقة الرياضية لقانون أوم

## مسائل تدريبية

مثال

١٤٨

<p>المعطيات :</p> <p>المقاومة الكهربائية ( م ) = ٢٢٠ أوم</p> <p>شدة التيار الكهربائي ( ت ) = ٠.٥ أمبير</p>	<p>الحل :</p> <p>ج = ت × م</p> <p>ج = ٢٢٠ × ٠.٥</p> <p>ج = ١١٠ فولت</p>	<p>المطلوب :</p> <p>الجهد الكهربائي ( ج ) = ؟؟؟</p>
------------------------------------------------------------------------------------------------------------	-------------------------------------------------------------------------	-----------------------------------------------------

مثال ( ١ )

١٤٨

<p>المعطيات :</p> <p>المقاومة الكهربائية ( م ) = ٢٤ أوم</p> <p>شدة التيار الكهربائي ( ت ) = ٥ أمبير</p>	<p>الحل :</p> <p>ج = ت × م</p> <p>ج = ٢٤ × ٥</p> <p>ج = ١٢٠ فولت</p>	<p>المطلوب :</p> <p>الجهد الكهربائي ( ج ) = ؟؟؟</p>
---------------------------------------------------------------------------------------------------------	----------------------------------------------------------------------	-----------------------------------------------------

مثال ( ٢ )

١٤٨

<p>المعطيات :</p> <p>المقاومة الكهربائية ( م ) = ٣٠ أوم</p> <p>الجهد الكهربائي ( ج ) = ٣ فولت</p>	<p>الحل :</p> <p>ت = <math>\frac{ج}{م}</math></p> <p>ت = <math>\frac{٣}{٣٠}</math></p>	<p>المطلوب :</p> <p>شدة التيار الكهربائي ( ت ) = ؟؟؟</p>
---------------------------------------------------------------------------------------------------	----------------------------------------------------------------------------------------	----------------------------------------------------------

$\frac{ج}{ت} = م$ $\frac{١١٠}{١} = م$	<p>المعطيات :</p> <p>شدة التيار الكهربائي ( ت ) = ١ أمبير</p> <p>الجهد الكهربائي ( ج ) = ١١٠ فولت</p> <p>المطلوب :</p> <p>المقاومة الكهربائية ( م ) = ؟؟؟</p>
---------------------------------------	---------------------------------------------------------------------------------------------------------------------------------------------------------------

### الكوائر الموصولة على التوالي وعلى التوازي :

أولاً : التوصيل على التوالي ( التوصيل ضمن خط واحد )	ثانياً : التوصيل على التوازي ( التوصيل المتفرع )
<p>تعريفه :</p> <p>[ هي دائرة كهربائية تتضمن مسار واحد فقط يتدفق فيه التيار الكهربائي ]</p> <p>أهم ما يميز التوصيل على التوالي :</p> <ul style="list-style-type: none"> <li>○ يوجد مسار واحد يسري خلاله التيار الكهربائي</li> <li>○ إذا قطع هذا المسار سوف تتوقف جميع الأجهزة الكهربائية المتصلة بهذه الدائرة</li> <li>○ تعطل أحد الأجهزة يؤدي إلى تعطل كافة الأجهزة</li> <li>○ عند إضافة جهاز جديد إلى دائرة التوصيل على التوالي تقل شدة التيار الكهربائي</li> </ul> <p>س / عل - عند إضافة جهاز جديد إلى دائرة التوصيل على التوالي تقل شدة التيار الكهربائي !</p> <p>ج / لأن لكل جهاز مقاومة ( تتناسب المقاومة عكسياً مع شدة التيار الكهربائي ) وبالتالي عند ثبات الجهد الكهربائي فإن شدة التيار الكهربائي يقل مع زيادة المقاومة الكهربائية .</p>	<p>تعريفه :</p> <p>[ هي دائرة كهربائية تتضمن أكثر من مسار يتدفق خلاله التيار الكهربائي ]</p> <p>أهم ما يميز التوصيل على التوازي :</p> <ul style="list-style-type: none"> <li>○ يوجد أكثر من مسار يسري خلاله التيار الكهربائي</li> <li>○ إذا قطع أحد المسارات فلن يؤثر على بقية الأجهزة الأخرى</li> <li>○ تعطل أحد الأجهزة لا يؤدي إلى تعطل كافة الأجهزة بل تستمر بقية الأجهزة في العمل</li> <li>○ تختلف قيمة التيار الكهربائي من مسار إلى آخر اعتماداً على اختلاف مقاومة الجهاز في كل مسار [ فكلما زادت مقاومة الجهاز قل شدة التيار الكهربائي المار في المسار ]</li> </ul> <p>س / عل - يتم التوصيل في المنازل على التوازي وليس على التوالي !</p> <p>ج / لكي يعمل كل جهاز بشكل مستقل ولا يتأثر بتعطل أحد الأجهزة أو بانقطاع أحد المسارات في الدائرة الكهربائية</p>
<p>( التوضيح بالرسم لطريقة التوصيل على التوالي )</p>	<p>( التوضيح بالرسم لطريقة التوصيل على التوازي )</p>

س : حدد نوع التوصيل للدائرة الكهربائية في كل من الشكلين التاليين ؟

الحل :

- في الشكل ( أ ) يمثل توصيل على التوالي :  
لأن التيار يمر ضمن مسار واحد
- أما في الشكل ( ب ) فيمثل توصيل على التوازي :  
لأن التيار يتوزع ضمن أكثر من مسار

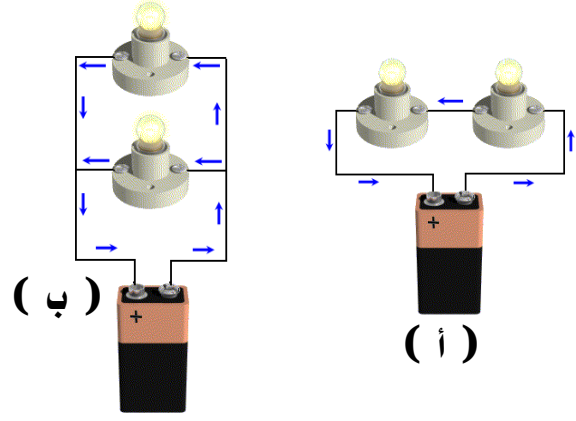

حماية الدوائر الكهربائية :

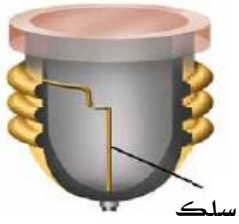

- ترتفع درجة حرارة الأسلاك ( الموصلات ) نتيجة زيادة المقاومة الكهربائية
- في دائرة التوصيل على التوالي المقاومة تزداد كلما أضيف أجهزة أخرى للدائرة
- الاستمرار في ارتفاع درجات الحرارة يؤدي إلى حدوث ( حريق )
- لتفادي حدوث حريق بسبب ارتفاع درجات حرارة الأسلاك يستخدم في الدائرة الكهربائية ما يسمى بـ ( المنصهرات ) أو ( القواطع الكهربائية )

مبدأ عمل المنصهرات :

يتركب من سلك فلزي رفيع ينصهر عندما يمر به تيار أكبر من الحد المسموح به ، ويؤدي انصهاره إلى قطع الدائرة الكهربائية وتصبح دائرة كهربائية مفتوحة

القدرة الكهربائية :

[ هي معدل تحول الطاقة الكهربائية إلى شكل آخر من الطاقة ]  
أو [ هي كمية الطاقة التي تستهلك في الثانية الواحدة ]

تعريف القدرة الكهربائية

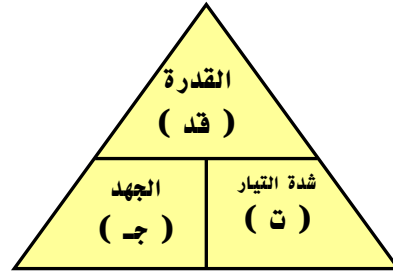
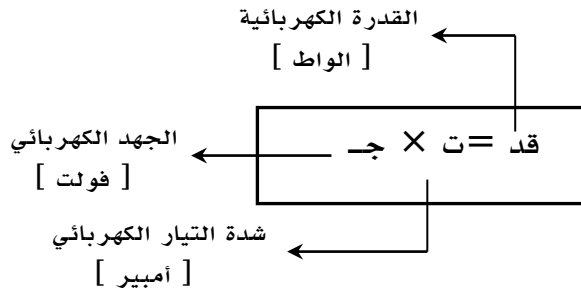

حساب القدرة الكهربائية

ملاحظات هامة :

- وحدة القدرة الكهربائية ( واط ) = ( أمبير . فولت )

- تحولات الطاقة الكهربائية إلى أشكال أخرى مثل : الطاقة الحركية ، الطاقة الضوئية ،  
الطاقة الحرارية ، الطاقة الصوتية ، .... الخ

الجدول يوضح القدرة الكهربائية لبعض الأجهزة المستخدمة في المنازل

الجدول ١ القدرة المستهلكة لبعض الأجهزة	
القدرة (واط)	الجهاز
٣٥٠	الحاسوب
٢٠٠	التلفاز الملون
٢٥٠	المسجل
٤٥٠	الثلاجة
١٥٠٠-٧٠٠	الميكروويف
١٠٠٠	مجفف الشعر

## مسائل تدريبية

مثال

١٥١

<p>المعطيات :</p> <p>الجهد الكهربائي ( ج ) = ١١٠ فولت شدة التيار الكهربائي ( ت ) = ٠.٥٥ أمبير</p>	<p>الحل :</p> <p>قد = ت × ج ١١٠ × ٠.٥٥ = قد قد = ٦٠.٥ واط</p>
<p>المطلوب :</p> <p>القدرة الكهربائية ( قد ) = ؟؟؟</p>	

مثال ( ١ )

١٥١

<p>المعطيات :</p> <p>الجهد الكهربائي ( ج ) = ٦ فولت شدة التيار الكهربائي ( ت ) = ٠.٥ أمبير</p>	<p>الحل :</p> <p>قد = ت × ج ٦ × ٠.٥ = قد قد = ٣ واط</p>
<p>المطلوب :</p> <p>القدرة الكهربائية ( قد ) = ؟؟؟</p>	

مثال ( ٢ )

١٥١

<p>المعطيات :</p> <p>القدرة الكهربائية ( قد ) = ١١٠٠ واط الجهد الكهربائي ( ج ) = ١١٠ فولت</p>	<p>الحل :</p> <p>ت = <math>\frac{\text{قد}}{\text{ج}}</math> ١١٠٠ ١١٠ م = <math>\frac{١١٠٠}{١١٠}</math> = ١٠ أمبير</p>
<p>المطلوب :</p> <p>شدة التيار الكهربائي ( ت ) = ؟؟؟</p>	

مثال ( ٣ )

١٥١

<p>المعطيات :</p> <p>القدرة الكهربائية ( قد ) = ٤٤٠٠ واط شدة التيار الكهربائي ( ت ) = ٢٠ أمبير</p>	<p>الحل :</p> <p>ج = <math>\frac{\text{قد}}{\text{ت}}</math> ٤٤٠٠ ٢٠ م = <math>\frac{٤٤٠٠}{٢٠}</math> = ٢٢٠ فولت</p>
<p>المطلوب :</p> <p>الجهد الكهربائي ( ج ) = ؟؟؟</p>	

### كثافة الطاقة الكهربائية :

يترتب على استخدام الطاقة الكهربائية تكلفة مالية ( الفواتير ) ، وتعتمد هذه التكلفة على :

١. زمن الاستهلاك
٢. قدرة الجهاز الكهربائي على الاستهلاك
٣. رسوم الاستهلاك المفروضة من شركة الكهرباء

وتقوم شركة الكهرباء باستخدام عداد الكهرباء لقياس كمية الطاقة المستهلكة بوحدة ( الكيلو واط . ساعة )

al\_no0or2008@hotmail.com

( جدول يوضح أثر شدة التيار الكهربائي على جسم الإنسان )

رعشة	0.0005 أمبير
بدايات الألم	0.001 أمبير
عجز عن الإفلات	0.01 أمبير
صعوبة في التنفس	0.025 أمبير
	0.05 أمبير
	0.10 أمبير
	0.25 أمبير
هبوط في القلب	0.50 أمبير
	1.00 أمبير

## الكهرباء والسلامة من الكهرباء :

### تعريف الصدمة الكهربائية :

[ هو مرور تيار كهربائي عبر جسم الإنسان ]

### إرشادات السلامة لتجنب حوادث الكهرباء :

1. لا تستخدم الأجهزة الكهربائية عندما تكون وصلاتها تالفة
2. تجنب ملامسة الماء في أثناء وصل الأجهزة الكهربائية أو أثناء فصلها
3. افصل الجهاز عن مقبس الكهرباء عند حدوث مشكلة ما
4. لا تلمس خطوط القدرة الكهربائية بأي أداة كالسلم أو خيط الطائرة الورقية
5. تقيد بإرشادات التحذير وعلاماتها باستمرار

## الأمن من البرق :

1. تجنب الأماكن العالية
2. تجنب الحقول المفتوحة
3. الابتعاد عن الأجسام الطويلة كالأشجار وسواري الأعلام وأعمدة الإنارة
4. الابتعاد عن المسطحات المائية
5. الابتعاد عن الهياكل الفلزية المختلفة

## ( الدرس الأول : الخصائص العامة للمغناطيس ) □

## ◀ استعمالات المغناطيس قديماً :

- يوجد المغناطيس في الطبيعة في معدن يسمى ( المجاتيت )
- اكتشف القدماء أن هذا المعدن يجذب قطع الحديد أو المعادن والقطع الأخرى من المعدن نفسه
- توصل القدماء أن ذلك القطع المعدنية بمعدن ( المجاتيت ) تصبح هذه القطع وكأنها مغناطيس حقيقياً وتقوم بنفس دور المغناطيس الحقيقي وهذه الحالة يطلق عليها ( المغنطة )
- استخدم المغناطيس قديماً في صناعة البوصلة [ البوصلة : لها أهمية في الملاحة وتحديد الاتجاهات والاستكشافات العلمية ]



قطبان شماليان ( تنافر )



قطبان جنوبيان ( تنافر )



قطب شمالي وآخر جنوبي ( تجاذب )

## ◀ المغناطيس ( خصائص المغناطيس ) :

1. لكل مغناطيس قطبان يسمى أحدهما ( القطب الشمالي ) والآخر ( القطب الجنوبي )
2. الأقطاب المتشابهة ( تنافر ) والأقطاب المختلفة ( تتجاذب )
3. يرمز للقطب الشمالي بالحرف ( N ) أو باللون ( الأحمر )
4. يرمز للقطب الجنوبي بالحرف ( S ) أو باللون ( الأزرق )
5. تكمن قوة المغناطيس في ( القطبين ) وتقل في ( منتصف ) المغناطيس

## ◀ المجال المغناطيسي :

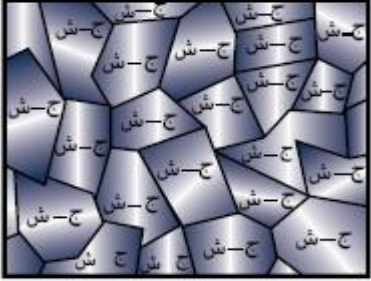
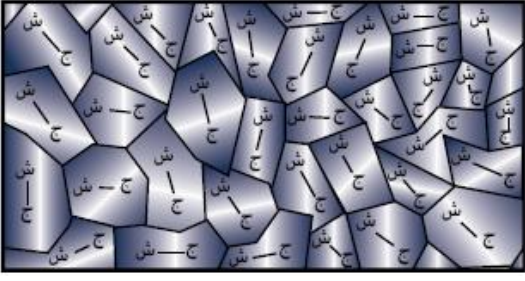
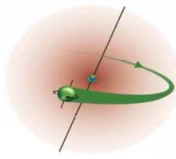
<p>[ هي تلك المنطقة المحيطة بالمغناطيس والتي تؤثر بقوة مغناطيسية على مغناطيس آخر موضوع في تلك المنطقة ]          أو [ المنطقة المحيطة بالمغناطيس والتي يظهر فيها تأثير المغناطيس على مغناطيس آخر ]</p>	<p><b>تعريف المجال المغناطيسي</b></p>
<p>[ هي مجموعة من الذرات تتوافق في اتجاه مجالاتها المغناطيسية ]  <b>ملحوظة :</b></p> <ul style="list-style-type: none"> <li>▪ إذا كان ترتيب مجالات المناطق المغناطيسية لها نفس الاتجاه فنحصل على ( المادة القابلة للمغنطة )</li> <li>▪ إذا كان ترتيب مجالات المناطق المغناطيسية بشكل عشوائي نحصل على ( المادة غير القابلة للمغنطة )</li> </ul>	<p><b>تعريف المنطقة المغناطيسية</b></p>
<p>( منطقة مغناطيسية مجالاتها المغناطيسية لها نفس الاتجاه )</p>  <p>( منطقة مغناطيسية مجالاتها المغناطيسية عشوائية )</p> 	<p><b>توليد المجال المغناطيسي</b></p> <p>ينشأ عن حركة الشحنات الكهربائية ( الإلكترونات ) حول النواة وكذلك حركتها حول نفسها مجالاً مغناطيسياً</p> 
<ul style="list-style-type: none"> <li>▪ يتم الكشف عن المجال المغناطيسي بنشر ( برادة الحديد )</li> <li>▪ يمثل المجال المغناطيسي بخطوط منحنية تحيط بالمغناطيس</li> <li>▪ يكون اتجاه خطوط المجال المغناطيسي من القطب الشمالي للمغناطيس إلى القطب الجنوبي للمغناطيس أي أنها ( خارجة من القطب الشمالي ) و ( داخلة من القطب الجنوبي )</li> <li>▪ كلما كانت خطوط المجال المغناطيسي متقاربة يدل ذلك على قوة المجال المغناطيسي</li> <li>▪ كلما كانت خطوط المجال المغناطيسي متباعدة يدل ذلك على ضعف المجال المغناطيسي</li> <li>▪ في حالة ( التنافر ) تنحني خطوط المجال المغناطيسي وتتباعد</li> <li>▪ في حالة ( التجاذب ) تنحني خطوط المجال المغناطيسي وتتقارب</li> </ul>	<p><b>ملاحظات هامة عن المجال المغناطيسي</b></p>



## صور توضح الملاحظات حول المجال المغناطيسي :

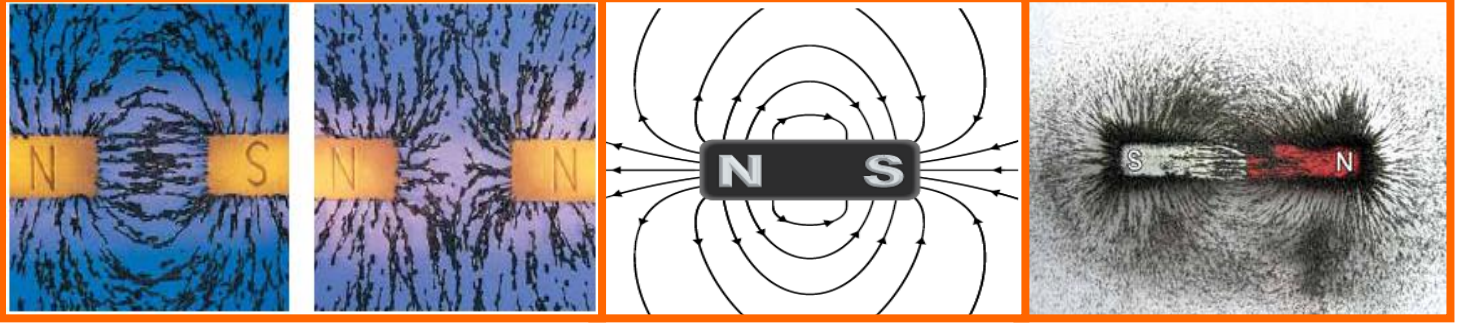

## المجال المغناطيسي الأرضي :

<p>[ هو المنطقة المحيطة بالأرض والتي تظهر فيها آثار المجال المغناطيسي للأرض ]</p>	<p><b>تعريف الغلاف المغناطيسي للكرو الأرضية</b></p>
<p>تشكل الأرض مغناطيساً بشكل مقلوب أي أن القطب الشمالي للمغناطيسي الأرضي باتجاه القطب الجنوبي الحقيقي ( الجغرافي ) للأرض والقطب الجنوبي للمغناطيس الأرضي باتجاه القطب الشمالي الحقيقي ( الجغرافي ) للأرض ويميل عن الخط الواصل بين قطبي الأرض الشمالي والجنوبي بزاوية مقدارها ( ١١ ) درجة</p> <p>زاوية ميلان المجال المغناطيسي للأرض عن الخط الواصل بين القطبين الحقيقيين للأرض وتقدر بـ ( ١١ ) درجة</p>	<p><b>وصف المجال المغناطيسي للأرض</b></p>
<p>بسبب حركة ( الحديد ) المنصهر في اللب الخارجي للأرض</p>	<p><b>النظرية المفسرة لوجود المجال المغناطيسي للأرض</b></p>
<p>١. حماية الأرض من الجسيمات المتأينة القادمة من الشمس ٢. بعض المخلوقات الحية مثل النحل ، والحمام تعتمد على المجال المغناطيسي للأرض في تحديد طريقها ( بعض المخلوقات وهبها الله تعالى قطع صغيره من معدن المغناطيس موجود داخل أجسامها وهذه القطع تتأثر بالمجال المغناطيسي للأرض )</p>	<p><b>فائدة المجال المغناطيسي للأرض</b></p>
<p>المجال المغناطيسي للأرض غير ثابت فهو متغير بصورة مستمرة مع السنوات فالمجال المغناطيسي اليوم يختلف عما كان عليه المجال المغناطيسي قبل ( ٧٠٠ ) ألف سنة وقد وجد العلماء أدلة تثبت ذلك ضمن ( البناء المغناطيسي ) للصخور القديمة التي بردت وتجمدت وتجمد معها الترتيب المغناطيسي لذرات الحديد في الصخر وبالتالي شكلت سجلاً للتغيرات التي حدثت للمجال المغناطيسي الأرضي عبر العصور</p>	<p><b>المجال المغناطيسي الأرضي المتغير</b></p>

## البوصلة :



تتركب البوصلة من إبرة مغناطيسية ممغنطة لها قطبان شمالي وجنوبي وتتأثر البوصلة بالمجالات المغناطيسية ، فعند وضعها بالقرب من قضيب مغناطيسي نلاحظ أنها تدور ثم تثبت في اتجاه يوازي خطوط المجال المغناطيسي وبالتالي فإن اتجاه إبرة البوصلة باتجاه الشمال الحقيقي دائماً يثبت أن القطب المغناطيسي الجنوبي للأرض باتجاه الشمال الحقيقي ( الجغرافي ) للأرض

## ( الدرس الثاني : الكهرومغناطيسية ) □

## ■ مقدمة هامة :

- ينتج عن حركة الشحنات الكهربائية ( التيار الكهربائي ) مجال مغناطيسي
- عند تحريك سلك داخل مجال مغناطيسي ( بين قطبي مغناطيس ) يؤثر المجال المغناطيسي على إلكترونات السلك فيدفعها ويحركها ونحصل على تيار كهربائي
- ينشأ عن التيار المستمر ( DC ) مجال مغناطيسي ثابت في الاتجاه
- ينشأ عن التيار المتردد ( AC ) مجال مغناطيسي متغير في الاتجاه

## ◀ أنواع التيار الكهربائي :

تيار مستمر ( DC )	[ هو تيار كهربائي يتدفق في اتجاه واحد ]	مثاله : التيار الناتج عن البطاريات
تيار متردد ( AC )	[ هو تيار كهربائي يتغير اتجاهه بشكل منتظم ]	مثاله : التيار الناتج عن المولدات

## ◀ المغناطيس الكهربائي :

تعريفه	[ هو سلك يلف حول قلب من الحديد ويسري فيه تيار كهربائي ]
ملاحظة	يزداد المجال المغناطيسي من خلال زيادة شدة التيار الكهربائي وكذلك زيادة عدد اللفات حول قضيب الحديد

## استخدامات المغناطيس الكهربائي

## ١- جرس الباب :

التركيب	١- مصدر جهد كهربائي ٢- مغناطيس كهربائي ٣- مطرقة ٤- ناقوس ٥- نابض إرجاع
مبدأ العمل	١- عند إغلاق الدائرة الكهربائية بالضغط على زر مدخل الباب تغلق الدائرة الكهربائية ويمر تيار كهربائي ويكون مصحوب بمجال مغناطيسي حول المغناطيس ٢- يجذب المغناطيس الكهربائي المطرقة والتي بدورها تقوم بطرق الناقوس ٣- عند طرق المطرقة للناقوس يكون قد ابتعدت عن نقطة توصيل معينة فتفتتح الدائرة الكهربائية ويفقد المغناطيس مجاله ويتوقف عن جذب المطرقة ٤- يعمل النابض على إرجاع المطرقة إلى وضع التوصيل وتصبح الدائرة الكهربائية مغلقة ويعود المغناطيس لجذب المطرقة من جديد ٥- تتكرر هذه العملية بشكل متكرر مما ينتج في كل مره ضرب المطرقة للناقوس

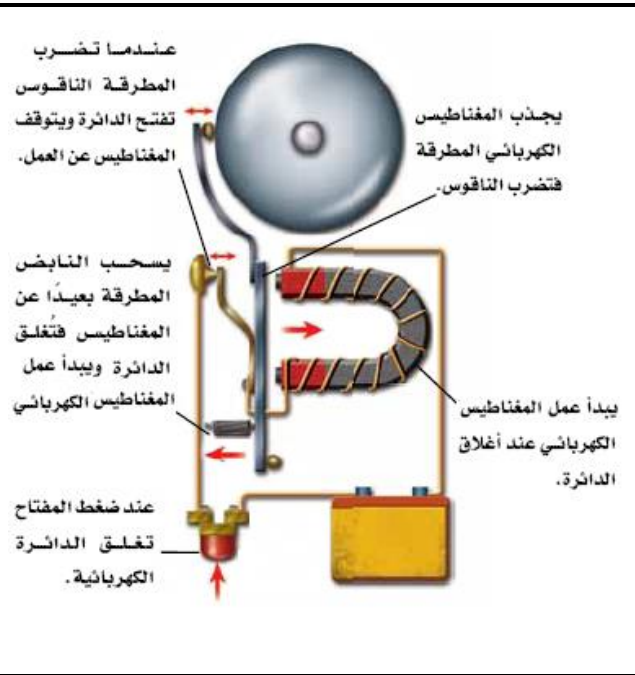

## ٢- الجلفانومتر :

الوظيفة	قياس شدات تيار صغيرة جدا ( ١٠ <sup>-</sup> - ١٠ <sup>-</sup> أمبير )
التركيب	١- ملف قابل للدوران ٢- مغناطيس ٣- مؤشر ٤- نابض إرجاع
مبدأ العمل	١- عند مرور التيار الكهربائي في الملف يصبح الملف مغناطيسا كهربائيا ٢- تنشأ قوى تجاذب وتنافر بين أقطاب الملف وأقطاب المغناطيس مما يؤدي إلى دوران الملف بمقدار يتناسب مع مقدار التيار الكهربائي المار فيه

## استخدامات الجلفانومتر

يستخدم الجلفانومتر ضمن أجهزة أخرى ومنها

أ- عداد الوقود	
التركيب	نفس تركيب الجلفانومتر
الوظيفة	قياس مستوى الوقود في خزان الوقود للسيارة

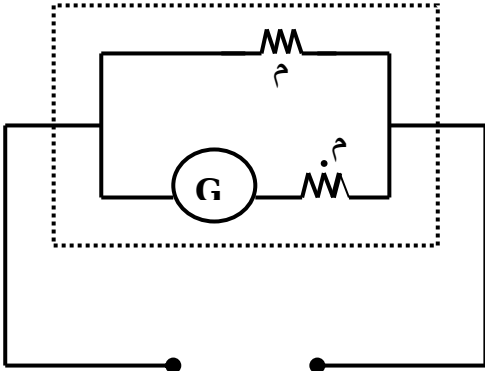
ب- جهاز الأميتر	
نفس تركيب الجلفانومتر مضاف إليه مقاومة صغيرة جدا موصولة على التوازي مع ملف الجلفانومتر	التركيب
	
قياس شدات التيار الكبيرة	الوظيفة
يوصل في الدائرة الكهربائية على ( التوازي )	توصيلة في الدائرة الكهربائية

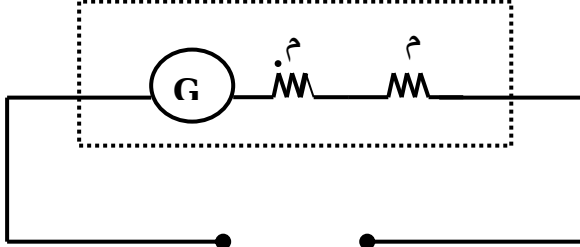
ج- جهاز الفولتميتر	
نفس تركيب الجلفانومتر مضاف إليه مقاومة كبيرة جدا موصولة على التوازي مع ملف الجلفانومتر	التركيب
	
قياس فرق الجهد الكهربائي	الوظيفة
يوصل في الدائرة الكهربائية على ( التوازي )	توصيلة في الدائرة الكهربائية

د- جهاز الملميمتر	
نفس تركيب الاميتر والفولتميتر لأنه جهاز متعدد القياسات	التركيب
قياس شدات التيار الكهربائي وفرق الجهد الكهربائي	الوظيفة
<ul style="list-style-type: none"> <li>ملحوظة : يوجد بهذا الجهاز مفتاح خاص يعمل على تبديل الوضع حسب الغرض من القياس</li> </ul>	توصيلة في الدائرة الكهربائية
يوصل في الدائرة الكهربائية على التوازي إذا كان الغرض من القياس قياس شدة تيار كهربائي	
يوصل في الدائرة الكهربائية على التوازي إذا كان الغرض من القياس قياس فرق الجهد الكهربائي	

### ٣- المحرك الكهربائي :

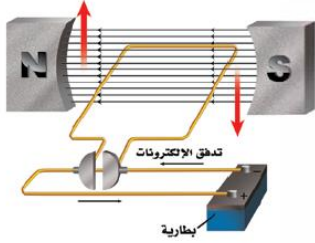
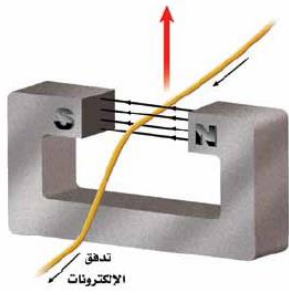

<b>تعريفه</b>	[ هو جهاز يحول الطاقة الكهربائية إلى طاقة حركية ]
<b>مثاله</b>	المروحة - الخلاط - الغسالة ..... الخ
<b>التركيب</b>	١- مغناطيس ٢- ملف ملفوف حول قلب من الحديد [ ملف ]
<b>مبدأ العمل</b>	١- عند مرور تيار كهربائي في الملف يصبح الملف مغناطيسا كهربائيا ٢- تنشأ قوى تجاذب وتنافر بين الملف وأقطاب المغناطيس مما يؤدي إلى دوران الملف وبهذا تتحول الطاقة الكهربائية إلى طاقة حركية

### ٤- المولد الكهربائي :

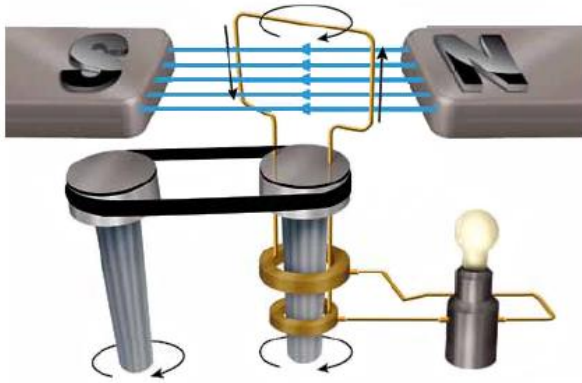

<b>تعريفه</b>	[ هو جهاز يحول الطاقة الحركية إلى طاقة كهربائية ]
<b>مثاله</b>	محطات توليد التيار الكهربائي
<b>التركيب</b>	١- مغناطيس ٢- ملف ملفوف حول قلب من الحديد [ ملف ]
<b>مبدأ العمل</b>	عند دوران الحلقة ( السلك ) بين قطبي المغناطيس من خلال قوة خارجية يؤثر المجال المغناطيسي على إلكترونات السلك فيحركها وينشأ تيار كهربائي يغير اتجاهه في كل نصف دورة ويسمى هذا التيار بـ ( التيار المتردد ) ( AC ) وبهذا تتحول الطاقة الحركية إلى طاقة كهربائية

### ٥- المحول الكهربائي :

<b>تعريفه</b>	[ هو جهاز يغير الجهد الكهربائي للتيار المتردد ]	
<b>أنواعه</b>	١- محول خافض للجهد	عدد لفات الملف الابتدائي (أكبر) من عدد لفات الملف الثانوي
	٢- محول رافع للجهد	عدد لفات الملف الابتدائي (أقل) من عدد لفات الملف الثانوي
<b>تركيبه</b>	١- ملف ابتدائي ٢- ملف ثانوي ٣- قلب من الحديد	
	<ul style="list-style-type: none"> <li>• ملاحظات :</li> <li>- يلف كل من الملف الابتدائي والثانوي حول قلب من الحديد بحيث يكون كل ملف مفصول عن الآخر</li> <li>- يوصل الملف الابتدائي دائما بمصدر التيار المتردد</li> <li>- يوصل الملف الثانوي بالجهاز الكهربائي</li> <li>- المحولات الكهربائية تعمل مع التيار المتردد فقط ولا تعمل مع التيار المستمر - علل؟؟؟</li> </ul>	
<b>مبدأ العمل</b>	عند مرور التيار المتردد في الملف الابتدائي يتولد مجال مغناطيسي في القلب الحديدي ويكون هذا المجال...	

## محطات توليد القدرة الكهربائية :

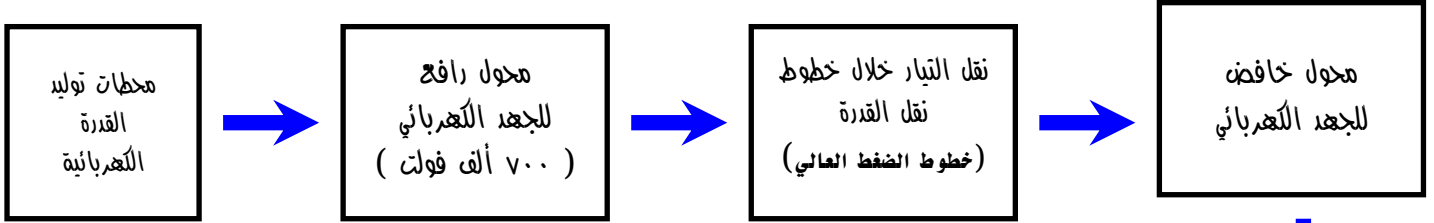

### خطوات توليد التيار الكهربائي إلى المنازل :

- ١- يتم إدارة المولدات الكهربائية في محطات توليد القدرة الكهربائية باستخدام الفحم أو النفط أو الغاز وإكسابها طاقة حركية فيتولد تيار كهربائي . ( راجع مبدأ عمل المولد الكهربائي )
- ٢- يقوم محول رافع للجهد برفع الجهد الكهربائي إلى ( ٧٠٠ ألف فولت ) تقريبا .
- ٣- ينقل التيار الكهربائي باستخدام خطوط نقل القدرة الكهربائي ( خطوط الضغط العالي ) .
- ٤- يعمل بعد ذلك محول خافض للجهد على تقليل الجهد الكهربائي من أجل الاستخدام المنزلي .
- ٥- يصل التيار الكهربائي إلى المنازل بجهد ١١٠ فولت أو ٢٢٠ فولت

• س / علل - يتم رفع الجهد إلى ٧٠٠ ألف فولت عند نقله عبر خطوط نقل القدرة الكهربائية وقبل وصوله للمنازل ؟؟؟

ج / لأن معظم الطاقة الكهربائية تتحول إلى طاقة حرارية في الأسلاك بسبب المقاومة الكهربائية .

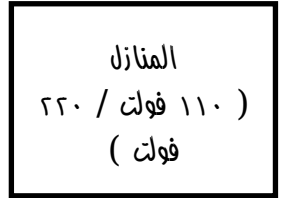

## التجاذب والتنافر المغناطيسي :

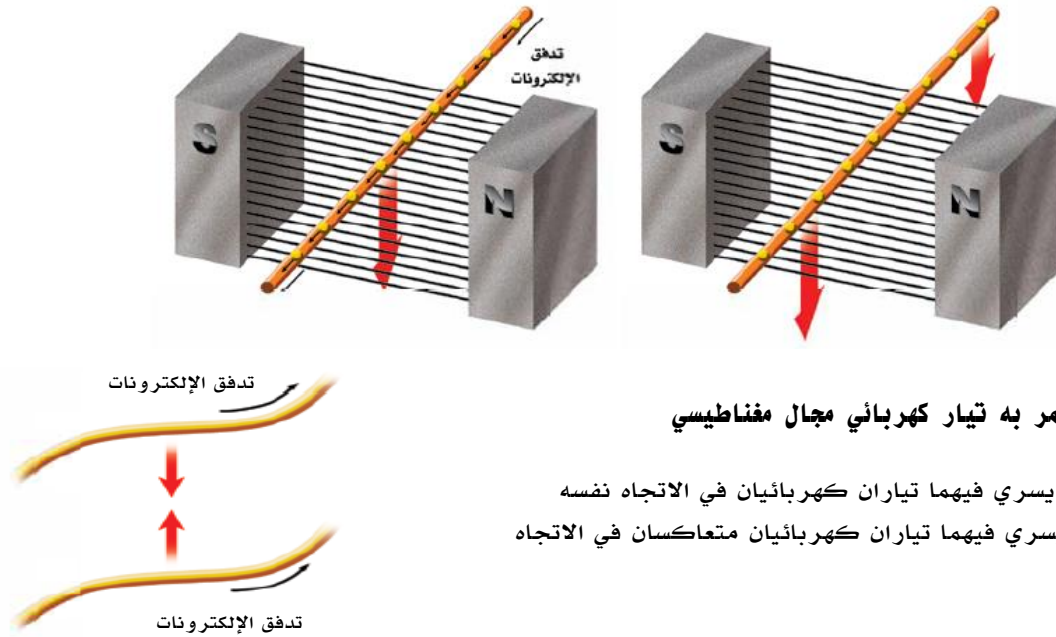

• يتولد حول أي سلك يمر به تيار كهربائي مجال مغناطيسي

- يتجاذب السلكان اللذان يسري فيهما تياران كهربائيان في الاتجاه نفسه
- يتنافر السلكان اللذان يسري فيهما تياران كهربائيان متعاكسان في الاتجاه

## ◀ الشفق القطبي :

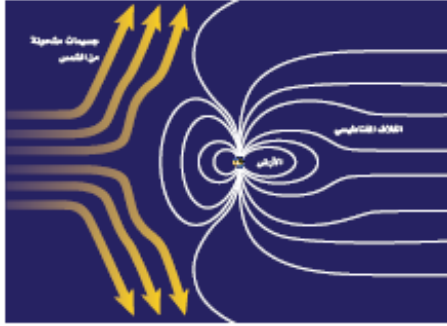
<p>[ هو عبارة عن أضواء تظهر في السماء عندما يحتجز المجال المغناطيسي للأرض دقائق مشحونة في منطقة القطبين ]</p>	<p><b>تعريفه</b></p>
<p>يفسر سبب ظهور الأضواء نتيجة تصادم الجسيمات المشحونة القادمة من الشمس مع ذرات الغلاف الجوي فتتوهج هذه الذرات وتصدر أضواء ذات ألوان مختلفة</p> 	<p><b>تفسيره</b></p>

## ◀ الموصلات الفائقة :

<p>[ هي مواد لا يواجه التيار الكهربائي فيها أي مقاومة كهربائية ] ( المقاومة الكهربائية = صفر أوم ) [ مثل : الزئبق - الألومنيوم - الخارصين - الرصاص ]</p>	<p><b>تعريفها</b></p>
<p>١. لا يحدث فيها تسخين للموصل ٢. لا يحدث ضياع للطاقة الكهربائية ٣. يتنافر المغناطيس مع المادة فائقة التوصيل ( لأنه يتولد فيها مجال مغناطيسي معاكس للمجال الناتج عن المغناطيس )</p>	<p><b>مميزاتها</b></p>
<p>١. لا تظهر هذه الخاصية في بعض الموصلات إلا عند درجات حرارة منخفضة جدا ٢. تتطلب الموصلات فائقة التوصيل تبريد السلك بشكل مستمر ٣. بعض المواد جيدة التوصيل لا تظهر فيها هذه الخاصية ( مثل : الذهب والنحاس والفضة )</p>	<p><b>عيوبها</b></p>
<p>١. تستخدم في ( مسارع الجسيمات ) [ هو جهاز يعمل على تسريع الذرات إلى سرعة قريبة من سرعة الضوء ] ٢. أسلاك نقل الطاقة الكهربائية ٣. صناعة الشرائح الالكترونية لأجهزة الحاسب ٤. القطارات المغناطيسية ٥. أجهزة التصوير بالرنين المغناطيسي</p>	<p><b>استخداماتها</b></p>

### كيفية إنتاج صور بجهاز التصوير بالرنين المغناطيسي

<p>١- تشكل ذرات الهيدروجين نسبة ٦٣% من الذرات الموجودة في جسم الإنسان ٢- يعمل المجال المغناطيسي القوي في جهاز الرنين المغناطيسي على ترتيب بروتونات ذرات الهيدروجين في جسم الإنسان مع المجال المغناطيسي ٣- تسلط موجات راديوية على المكان المراد تصويره ٤- تمتص البروتونات الموجات الراديوية ويتغير ترتيبها ٥- عند غلق مصدر الموجات الراديوية تعود البروتونات إلى الاصطفاف مع المجال المغناطيسي مرة أخرى مطلقة الطاقة التي امتصتها من الموجات الراديوية ٦- يتم التقاط هذه الطاقة ومعالجتها بالحاسوب وتحويلها إلى صورة للعضو المراد تصويره</p>
-----------------------------------------------------------------------------------------------------------------------------------------------------------------------------------------------------------------------------------------------------------------------------------------------------------------------------------------------------------------------------------------------------------------------------------------------------------------------------------------------------------------------------------------------------------------

للإستشارة يرجى التواصل مع  
الأستاذة الدكتورة / د. أسماء محمد العبدان